

genius . q

010 020 030 040 050 060 070



Italiano	ISTRUZIONI DI MONTAGGIO
English	ASSEMBLY INSTRUCTIONS
Deutsch	MONTAGEANLEITUNG
Français	INSTRUCTIONS DE MONTAGE
Español	INSTRUCCIONES PARA EL ENSAMBLAJE
Svenska	MONTERINGSINSTRUKTIONER
Dansk	MONTERINGSINSTRUKTIONER
Norsk	MONTERINGSBESKRIVELSE
Suomi	ASENNUSOHJEET

fontanot®
scale di ogni tempo

ATTENZIONE: per un corretto serraggio dei grani 001010 - 001013, ruotare la chiave di circa 180° dal punto di contatto. Una ulteriore inutile rotazione potrebbe danneggiare il gradino.

ATTENTION: for the correct fixing of 001010 - 001013, turn the key around 180° from the contact point. A further additional rotation could damage the tread.

ACHTUNG: zur korrekten Befestigung der Stifte 001010 - 001013 den Schlüssel um c.a. 180° gegenüber dem Befestigungspunkt drehen. Das weitere, unnötige Anziehen kann zur Beschädigung der Stufe führen.

ATTENTION : pour serrer correctement les vis 001010 - 001013, tourner le clef à environ 180° à partir du point de contact. Un ultérieure et inutile serrage pourrait endommager la marche.

ATENCIÓN: para apretar correctamente los tornillos 001010 - 001013 es suficiente apretar la llave 180° desde el punto de contacto. Apretar más de lo indicado es inútil y puede dañar los peldaños.

SE UPP: för att få en korrekt åtdragning av strukturen B20 vrid nyckeln ca 90° från kontaktpunkten. En ytterligare rotering som ej är nödvändig skulle kunna skada trappsteget.

BEMÆRK: stopringsskruerne B20 fastspændes korrekt ved at dreje nøglen cirka 90° fra kontaktpunktet. Trinnet kan ødelægges ved en yderligere unødvendig drejning.

ADVARSEL: for en korrekt tilstramning av skruene B20, drei unbrakonøkkelen med cirka 90° fra kontaktpunktet. En ytterligere, unødvendig rotering kan medføre skade på trinnet.

HUOMIO: jotta tapit B20 tulisivat lukituiksi oikealla tavalla, kierrä avainta noin 90° kontaktipisteestä. Ylimääräinen turha kierto saattaisi vaurioittaa askelmaa.

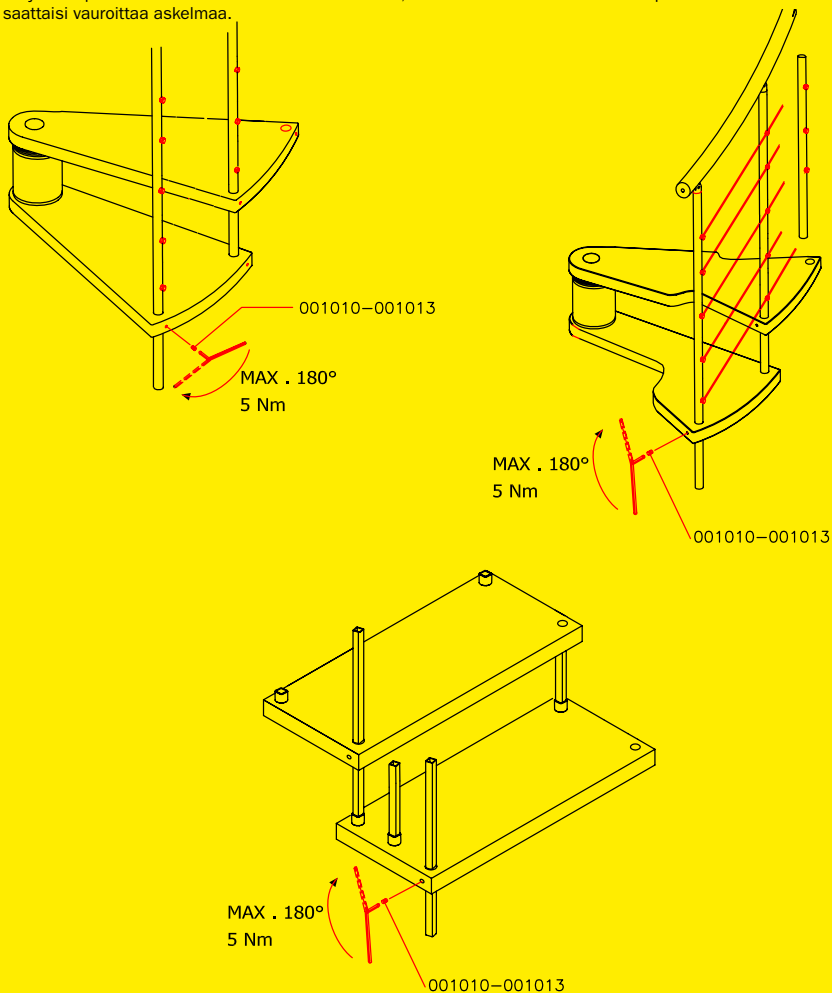



∅ 8x300 12x120 14x150 mm
 ∅ 10 x 120



∅ 3 3.5 4.5 11 mm

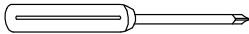

PH 2

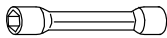

30 mm

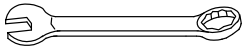

13 - 17 - 30 mm



2 - 2.5 - 3 - 4 mm
 5 - 6 - 8 - 10 - 12 mm

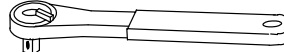
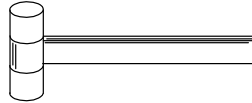
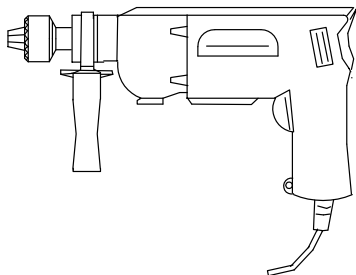

1/2"



30 mm



∅ 4

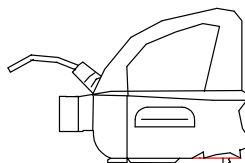
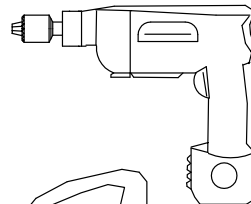
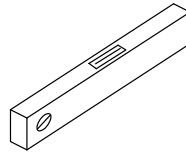
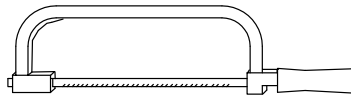

WOOD



Italiano

ATTENZIONE: eseguire l'installazione "a regola d'arte" utilizzando attrezzi idonei; seguire scrupolosamente le istruzioni di montaggio. Informarsi prima dell'installazione, sui regolamenti locali e nazionali da rispettare, in funzione della destinazione d'uso (privato principale, secondario, uffici, negozi...).

Prima di iniziare l'assemblaggio, sballare tutti gli elementi della scala. Sistemarli su una superficie ampia e verificare la quantità degli elementi utilizzando la distinta pezzi allegata.

Assemblaggio preliminare

1. Assemblare gli elementi 001010 per la versione 010 o gli elementi 001013 per la versione 020, nei gradini 103009, 103010 e 103011 (fig. 1) (fig. 2).
2. Misurare attentamente l'altezza da pavimento a pavimento per determinare la quantità dei dischi distanziatori 131030 o 131031. Per determinare la quantità necessaria dei dischi 131030 o 131031 utilizzare la TAB. 2 per le scale con i distanziatori D78 (metal) o la TAB. 3 per le scale con i distanziatori D79 (wood) (H = altezza, A = alzata).
Esempio: per un'altezza misurata da pavimento a pavimento di 298 cm e una scala con 13 gradini e distanziatori D78, occorre:
consultare la TAB. 2: a) in corrispondenza dell'altezza 298 cm, nella colonna H, leggere la quantità dei dischi necessari, n° 40 dischi nella colonna A/13.
b) distribuire i dischi, in successione, su tutti i distanziatori D78 (distribuire poi sotto e sopra) uno per volta, fino al loro esaurimento (mantenere l'allineamento del punto di iniezione, presente sul bordo a vista, per migliorare l'aspetto estetico). Sul 1° distanziatore D78 si possono inserire fino ad un massimo di 3 dischi. Sui restanti distanziatori D78 si possono inserire fino ad un massimo di 5 dischi). Il risultato finale è di 3 dischi sul 1° distanziatore D78 (2 sopra e 1 sotto), 4 dischi sul 2° distanziatore D78 (2 sopra e 2 sotto), 3 dischi sugli undici distanziatori rimanenti (2 sopra e 1 sotto).
3. Assemblare gli elementi 033190, 001028, 001027, 011072, 033078 alle colonnine 127010 dal lato con il foro Ø 3,5 mm che dista, rispetto all'estremità, a 10,5 cm. Assemblare i particolari passacavo 034041 sulle colonnine 127010 con gli articoli 002050 (fig. 1) (per ringhiera 010).
4. Assemblare gli elementi 033147 alla colonnina 127002 utilizzando gli articoli 011064 e 005036 (fig. 2) (per ringhiera 020).

Taglio del pianerottolo di arrivo

5. Per definire e tracciare le linee di taglio dei pianerottoli occorre:
1) misurare attentamente il foro solaio.
2) calcolare il centro del foro solaio.
3) tracciare le linee di taglio servendosi di un gradino, per avere la direzione corretta, e di un cartone dell'imballo per ottenere lo squadra dei lati, sulla parte inferiore (lato sotto) del pianerottolo, ad una distanza rispetto al centro, pari alla metà del foro misurato precedentemente (fig. 4).
6. Tagliare il pianerottolo con il seghetto alternativo, prestando la massima attenzione a non scheggiare il piano; eliminare con carta a vetro eventuali imperfezioni presenti sul bordo e proteggere con la tinta da legno fornita.

Assemblaggio

7. Determinare la posizione del palo, in ragione delle dimensioni del pianerottolo tagliato precedentemente, sul pavimento e posare la base 023012 (fig. 3).
8. Forare con la punta Ø 14 mm e fissare la base 023012+012009+022001 al pavimento con gli elementi 008001 (fig. 1) (fig. 2).
9. Avvitare il tubo 042013 sulla base 023012 + 012009 + 022001 (fig. 1) (fig. 2) (fig. 3).
10. Inserire i copri base 132017 o 132018 nel tubo 042013 (fig. 6).
11. Inserire nell'ordine il distanziatore D78 o D79, i dischi distanziatori 131030 o 131031, il primo gradino con le doghe del legno parallele al lato salita prestabilito (fig. 5/A), il distanziatore D78 o D79, i dischi distanziatori 131030 / 131031 e nuovamente il gradino con le doghe del legno parallele al lato salita prestabilito, e così via. Sistemare i gradini secondo la posizione data dalla configurazione (fig. 6).
12. Raggiunta l'estremità del tubo 042013, avvitare l'elemento 022003, avvitare il tubo 042013 successivo e continuare ad assemblare la scala (fig. 1) (fig. 7).
13. Raggiunta l'estremità del tubo 042013, avvitare l'elemento 022001 all'elemento 046036 tenendo il foro filettato verso l'alto (avvitare l'elemento 046036 considerando che deve stare alla stessa altezza del pavimento di arrivo). Continuare ad inserire i gradini utilizzando l'elemento di compensazione 023001 nel distanziatore D78 o D79 e dischi distanziatori 131030 o 131031 (fig. 7).
14. Tagliare l'elemento 023001 a 3 mm circa dalla battuta della parte più corta, inserirlo nel distanziatore D78 o D79, ed inserire nell'ordine il distanziatore D78 o D79 ed il pianerottolo 088002. Posizionare il pianerottolo con il foro piccolo (che servirà al passaggio della colonnina) sul lato d'arrivo dei gradini (fig. 5).

15. Inserire gli elementi 023035 o 023037, 022065, 009010 e serrare l'elemento 005008 a sufficienza, considerando che i gradini devono ancora ruotare (fig. 1) (fig. 2).

Fissaggio del pianerottolo

16. Avvicinare l'elemento 047009 al solaio. Determinare la posizione, mantenendo una distanza di circa 15 cm dal bordo esterno del pianerottolo, forare con la punta \varnothing 14 mm e fissare definitivamente utilizzando gli elementi 008001 (fig. 1) (fig. 2).
17. Fissare gli elementi 047009 al pianerottolo, utilizzando gli elementi 011053 (forare il pianerottolo con una punta \varnothing 4,5 mm).
18. Posizionare gli elementi 132016 (fig. 1) (fig. 2).

Assemblaggio della ringhiera 010 (passare al punto 35 per il modello 020)

19. Cominciando dall'alto assemblare le colonnine 127010, con gli articoli 033142 e 002040, sui gradini d'angolo con altezza pari a circa 97,5 cm.
20. Tagliare a misura i segmenti di corrimano 140053; assemblarli con l'articolo 046011 interponendo l'articolo 031076. Per ottenere un ottimo fissaggio, il corrimano deve compiere circa 1/8 di giro dal punto di contatto.
21. Fissare il corrimano alle colonnine, con gli articoli 002031; mantenere le colonnine verticali. Inserire gli articoli a gomito 033103, 033105 e 033107 con le viti 012014 e 001017 per i cambi di direzione. Applicare i tappi terminali 033103 alle estremità del corrimano con gli articoli 011069 e 004034 forare con punta \varnothing 6 mm (fig. 1) (fig. 11).
22. Posizionare la prima colonnina 127010; adeguare l'altezza in ragione delle colonne montate precedentemente. Fissare sul pavimento, in corrispondenza della prima colonnina, l'elemento 033142, forando con la punta \varnothing 8 mm. Utilizzare gli elementi 011053, 008004 e 001004 (fig. 1).
23. Tagliare a misura una porzione di colonnina 127012 per ottenere i distanziali di collegamento dei gradini; bloccarli con gli elementi 001010.
24. Stringere definitivamente l'elemento 005008 (fig. 5).
25. Inserire i cavi in acciaio negli articoli 034041 presenti sulle colonnine, posizionando gli articoli 031098 e 001012 sulle colonnine alle estremità ed anche su una colonnina intermedia posta tra le due estremità del lato della ringhiera. Serrare i cavi su una delle due estremità con gli articoli 031098 e 001012 lasciando una sporgenza di 15 mm rispetto ai fissaggi 034041; coprire con gli articoli 034042 e 001012. Tensionare a mano i cavi e serrare gli articoli 031098 e 001012 in successione verso l'altra estremità del cavo di acciaio. Serrati gli ultimi articoli 031098 e 001012 coprire col nastro adesivo le parti terminali dei cavi per evitare che si sfilaccino durante il taglio. Tagliare i cavi ad una distanza di 15 mm rispetto agli articoli 034041; togliere il nastro e coprire con gli articoli 034042 e 001012 (fig. 1) (fig. 11).
26. Completare l'assemblaggio degli accessori, inserendo gli elementi BF2 nella parte inferiore delle colonnine 127010 in corrispondenza dei gradini d'angolo e nella parte superiore in corrispondenza dei distanziali laterali 127012 (fig. 1) (fig. 11).

Assemblaggio della balaustra 010

27. Avvitare l'articolo 033063 sul tirante 046036 con la vite 011038 (fig. 1).
 28. Posizionare gli elementi 033063, utilizzando gli elementi 002040 e 001004, sul pianerottolo. Forare con una punta \varnothing 5 mm il pianerottolo, mantenendo un interesse tale da poter montare almeno quattro colonnine.
 29. Posizionare le colonnine 127014, con gli elementi 033078 girati verso l'esterno, e stringere l'elemento 001004 (fig. 1).
 30. Fissare il corrimano rettilineo 140053 utilizzando gli elementi 002031 (fig. 1).
 31. A seconda della posizione e dell'esistenza di pareti attorno al foro della scala, potrebbe essere necessario posizionare una o due colonnine 127014 in più.
 32. In questo caso è necessario considerare uno spazio che sia equidistante dalle altre colonnine o dalla parete. Forare il pianerottolo con una punta \varnothing 4,5 mm e assemblare con gli elementi 033063, 001004 e 002040 (fig. 1).
 - 33. Montaggio eventuale balaustra a pavimento (fig. 13)**

Determinare la posizione delle colonnine sul pavimento, mediamente una ogni 28 cm e ad una distanza dal bordo di 8 cm. Forare con punta \varnothing 10 mm e inserire gli articoli 046015 fissandoli con la resina chimica (non fornita). Assemblare gli articoli 033063 con gli elementi 009002 e 005001. Inserire le colonnine balaustra (H= 910 mm) 127014 negli articoli 033063, ogni circa un metro con la colonnina di rinforzo 126034, e bloccarle con gli elementi 001004. Fissare a muro le colonnine utilizzando l'elemento 033010 con gli articoli 008004, 011053 e 033056 (forare con punta \varnothing 8 mm). Determinare la lunghezza dei corrimani e tagliare la quantità in eccesso. Assemblare i corrimani 140053 alle colonnine con gli elementi 002031 unendoli con gli articoli 031076 e 046011 per le balaustre rettilinee. Assemblare gli eventuali articoli di raccordo 033103, 033105, 033107 e gli articoli terminali 033103.
34. Inserire i cavi in acciaio negli articoli 034041 presenti sulle colonnine, posizionando gli articoli 031098 e 001012 sulle colonnine alle estremità ed anche su una colonnina intermedia posta tra le due estremità del lato della ringhiera. Serrare i cavi su una delle due estremità con gli articoli 031098 e 001012 lasciando

una sporgenza di 15 mm rispetto ai fissaggi 034041; coprire con l'articolo 034042 e 001011. Tensionare a mano i cavi e serrare gli articoli 031098 e 001012 in successione verso l'altra estremità del cavo in acciaio. Serrati gli ultimi articoli 031098 e 001012 coprire col nastro adesivo le parti terminali dei cavi per evitare che si sfilaccino durante il taglio. Tagliare i cavi ad una distanza di 15 mm rispetto agli articoli 034041; togliere il nastro e coprire con gli articoli 034042 e 001011 utilizzando la colla fornita (fig. 1 - 11).

Assemblaggio finale

35. Per irrigidire ulteriormente la scala nei punti intermedi, fissare a muro gli elementi 033010 e unirli, utilizzando gli elementi 033056, con le colonnine. Forare con una punta \varnothing 8 mm e utilizzare gli elementi 008004, 011053, 011057, 005035 (fig. 12) (fig. 13).

Assemblaggio della ringhiera 020

36. Assemblare gli articoli BE9 nei fori dei gradini con il bordo rivolto verso l'alto (fig. 2)
37. Cominciando dall'alto assemblare le colonnine 127002, con gli articoli BF1 e 002040, sui gradini d'angolo con un'altezza pari a circa 99 cm.
38. Tagliare a misura una porzione di colonnina 127002 per ottenere i distanziali di collegamento dei gradini. Inserire i distanziali laterali di collegamento e bloccarli con gli elementi 001013 sul lato superiore e sul lato inferiore.
39. Stringere definitivamente l'elemento 005008 (fig. 5).
40. Tagliare a misura i segmenti di corrimano 140053; assemblarli con l'articolo 046011 interponendo l'articolo 031076. Per ottenere un ottimo fissaggio, il corrimano deve compiere circa 1/8 di giro dal punto di contatto.
41. Fissare il corrimano alle colonnine, con gli articoli 002031; mantenere le colonnine verticali. Inserire gli articoli a gomito 031061, 031071 e 031072 con le viti 012014 e 001017 per i cambi di direzione. Applicare i tappi terminali 031061 alle estremità del corrimano con gli articoli 004034 e 011069 (fig. 2) (fig. 12).
42. Fissare sul pavimento, in corrispondenza della prima colonnina, l'elemento BF1, forando con la punta \varnothing 8 mm. Utilizzare gli elementi 011053, 008004 e 001004 (fig. 2). Assemblare l'elemento di rinforzo 046050.
43. Determinare la posizione delle colonnine intermedie. Forare con punta \varnothing 4,5 mm; assemblare gli articoli BF1 con la vite 002040.
44. Tagliare le colonnine intermedie ad una altezza rilevabile sulla scala stessa. Inserire le colonnine negli articoli BF1, serrare i componenti 001004 e fissare al corrimano con gli articoli 002031; mantenere le colonnine verticali (fig. 2) (fig. 12).

Assemblaggio della balaustra 020

45. Avvitare l'articolo 033063 sul tirante 046036 con la vite 011038 (fig. 2). Tagliare il paletto 121028 a 90 cm, assemblarlo con il fissaggio 033149 e gli articoli 011063 e 005036, inserirlo nell'articolo 033063 e fissarlo con gli elementi 001004 posizionando la staffa 033149 secondo il senso della ringhiera.
46. Posizionare gli elementi 033146, utilizzando gli elementi 002040 e 001004, sul pianerottolo. Forare con una punta \varnothing 4,5 mm il pianerottolo, mantenendo un interasse non superiore ai 12 cm.
47. Posizionare le colonnine 127004 e stringere l'elemento 001004 (fig. 2).
48. Fissare il corrimano rettilineo 140053 utilizzando gli elementi 002031 (fig. 2).
49. A seconda della posizione e dell'esistenza di pareti attorno al foro della scala, potrebbe essere necessario posizionare una o due colonnine 127004 in più.
50. In questo caso è necessario considerare uno spazio che sia equidistante dalle altre colonnine o dalla parete. Forare il pianerottolo con una punta \varnothing 5 mm e assemblare con gli elementi 033146, 001004 e 002040 (fig. 2).

51. Montaggio eventuale balaustra a pavimento (fig. 14)

Determinare la posizione delle colonnine sul pavimento, mediamente una ogni 12 cm e ad una distanza dal bordo di 8 cm. Forare con punta \varnothing 12 mm e assemblare gli articoli 033146 con gli elementi 008007. Fissare a muro la prima colonnina balaustra (H = 910 mm) utilizzando l'elemento 033010 con gli articoli 008004, 011053, 033056 e 031066 (forare con punta \varnothing 8 mm). Inserire le restanti colonnine balaustra (H = 910 mm) 127004 negli articoli 033146, ogni circa un metro con la colonnina di rinforzo 126034 con gli articoli 031066, e bloccarle con gli elementi 001004. Assemblare i corrimani 140053 alle colonnine con gli elementi 002031 unendoli con gli articoli 031076 e 046011. Assemblare gli eventuali articoli di raccordo 031061, 031072, 031071 e gli articoli terminali 031061 (fig. 12).

Assemblaggio finale

52. Per irrigidire ulteriormente la scala nei punti intermedi, fissare a muro gli elementi 033010 e unirli, utilizzando gli elementi 033056 e 031066, con le colonnine. Forare con una punta \varnothing 8 mm e utilizzare gli elementi 008004, 011053, 011057, 005035 (fig. 12).

English

WARNING: Carry out the installation in a "workmanlike" manner, strictly following the installation instructions and using suitable tools. Always consult your local building department for code requirements that must be respected depending on its destination of use (private, secondary, public...).

Before starting assembly, unpack all stair components. Place them on a large enough surface and check the number of components, using the attached packing list.

Preliminary assembly

1. Assemble the parts 001010 for version 010 or the parts 001013 for version 020 on the treads 103009, 103010 and 103011 (Fig. 1) (Fig. 2).
2. Carefully measure the height from floor to floor to determine the number of plastic spacers 131030 or 131031. To determine the number of plastic spacers 131030 or 131031 required, use TAB. 2 for staircases with spacers D78 (metal) or TAB. 3 for staircases with spacers D79 (wood) (H = height, A = rises). Example: for a measured height of 298 cm from floor to floor and a staircase with 13 treads and spacers D78, the following is required:
see TAB. 2: a) Read the number of plastic spacers required in column H in correspondence to the height of 298 cm, i.e. 40 in column A/13.
b) One at a time distribute the plastic spacers in sequence above and below all the spacers D78 until they have all been used up (keep the alignment with the injection point on the visible edge to improve aesthetics). Up to a maximum of 3 plastic spacers can be fitted on the 1st spacer D78. Up to a maximum of 5 plastic spacers can be fitted on the remaining spacers D78.
The final result is 3 plastic spacers on the 1st spacer D78 (2 above and 1 below), 4 plastic spacers on the 2nd spacer D78 (2 above and 2 below), 3 plastic spacers on the eleven remaining spacers (2 above and 1 below).
3. Assemble the parts 033190, 001028, 001027, 011072, 033078 to the balusters 127010 from the side with the 3.5mm Ø hole positioned 10.5 cm away from the end. Assemble the cable conduit parts 034041 on the balusters 127010 with the parts 002050 (Fig. 1) (for railing 010).
4. Assemble the parts 033147 to the baluster 127002 using the parts 011064 and 005036 (Fig. 2) (for railing 020).

Cutting top landing

5. To define and trace the cutting lines for top landings:
 - 1) carefully measure hole in ceiling.
 - 2) calculate centre of hole in ceiling.
 - 3) trace cutting lines using a tread to give the right direction, and a piece of the cardboard of the packing to obtain the squareness of sides on the lower part (underside) of the landing, at a distance from the centre equivalent to half the hole measured earlier (Fig. 4).
6. Cut the landing with an electric jigsaw, taking great care to avoid damaging the paintwork finish; use sandpaper to remove any roughness on edges and protect with the supplied wood paint.

Assembly

7. Determine the position of the post on the floor, according to the dimensions of the landing cut earlier, and lay the base 023012 (Fig. 3).
8. Drill holes with a 14 mm bit and fix the base 023012+012009+022001 to floor with components 008001 (Fig. 1) (Fig. 2).
9. Screw tube 042013 onto base 023012+012009+022001 (Fig. 1) (Fig. 2) (Fig. 3).
10. Fit base cover 132017 or 132018 onto tube 042013 (Fig. 6).
11. Insert in the following order: the D78 or D79 spacers, the 131030 or 131031 spacing discs, the first tread (with the wooden staves parallel to the specified ascending side (Fig. 5/A), the D78 or D79 spacer, the 131030 or 131031 spacing discs and once again the tread (with the wooden staves parallel to the specified ascending side), and so on. Place the treads in the position given by the configuration (Fig. 6).
12. When the top of the tube 042013 is reached, screw on component 022003, screw on next tube 042013 and continue with assembly of staircase (Fig. 1) (Fig. 7).
13. Once the end of 042013 tube is reached, screw the 022001 component to the 046036 component keeping the threaded hole upwards (screw on the 046036 element, keeping in mind that it must be at the same height as the landing). Continue to insert the treads using the compensation component 023001 in the D78 or D79 spacer and the 131030 or 131031 spacing discs (Fig. 7).
14. Cut the 023001 component at about 3 mm from the fixed rabbet of the shortest part, inserting it into the

- D78 or D79 spacer, and insert in order the D78 or D79 spacer and the 088002 landing. Align the landing with the small hole (which allows the passage of the baluster) on the leading side of the treads (Fig. 5)
15. Insert the 023035 or 023037, 022065, 009010 components and tighten component 005008 sufficiently, remembering that the treads must still be free to rotate (Fig. 1) (Fig. 2).

Fixing landing

16. Move component 047009 towards ceiling. Determine the position, keeping a distance of about 15 cm from the outer edge of the landing, drill with a 14 mm bit and definitively secure, using components 008001 (Fig. 1) (Fig. 2).
17. Fix components 047009 to landing, using components 011053 (drill landing with a 4.5 mm bit).
18. Position components 132016 (Fig. 1) (Fig. 2).

Assembly of 010 railing (go to point 35 for model 020)

19. Starting from the top, fit balusters 127010, with parts 033142 and 002040, onto corner treads with a height of about 97.5 cm.
20. Cut sections of handrail 140053 to length; assemble with part 046011, placing part 031076 between them. For optimal fixing, the handrail must follow about 1/8 of a turn from the contact point.
21. Fix handrail to balusters with parts 002031; keep balusters vertical. Insert angle parts 033103, 033105 and 033107 with screws 012014 and 001017 for changes of direction. Apply end caps 033103 to ends of handrail with parts 011069 and 004034, drill with a 6 mm bit (Fig. 1) (Fig. 11).
22. Position the first 127010 baluster; adjust the height according to the balusters already mounted. Fix component 033142 to the floor using a \varnothing 8 mm bit, so that it corresponds with the first baluster. Use elements 011053, 008004, and 001004 (Fig. 1).
23. Cut a piece of baluster 127012 to length to obtain spacers to connect treads; lock in place with parts 001010.
24. Definitively tighten component 005008 (Fig. 5).
25. Insert the steel cables into the 034041 parts on the banisters, positioning parts 031098 and 001012 on each end of the banisters and on one intermediate baluster positioned between the two ends of the banister side. Fasten the cables at one of the two ends using parts 031098 and 001012, leaving about 15mm protruding from parts 034041; cover with articles 034042 and 001012. Tighten the cables by hand and lock parts 031098 and 001012 respectively working from the lower to the higher end of the steel cable. Once the final parts 031098 and 001012 have been fastened, cover the ends of the cables with adhesive tape to prevent them from unravelling whilst being cut. Cut the cables at a distance of 15 mm from parts 034041. Remove the tape and cover with articles 034042 and 001012 (Fig. 1) (Fig. 11).
26. Complete assembly of accessories, fitting components BF2 into the lower part of balusters 127010 on corner treads and into upper part of lateral spacers 127012 (Fig. 1) (Fig. 11).

Assembly of 010 balustrade

27. Screw part 033063 onto stay 046036 with screw 011038 (Fig. 1).
28. Position components 033063 on landing, using components 002040 and 001004. Drill landing with a 5 mm bit, keeping a distance between centres that allows at least four balusters to be fitted.
29. Position balusters 127014, with components 033078 facing outwards, and tighten component 001004 (Fig. 1).
30. Fix straight handrail 140053 using components 002031 (Fig. 1).
31. Depending on position and presence of walls around the stairwell, it may be necessary to position one or two extra balusters 127014.
32. In this case, a space must be considered that is at the same distance from the other balusters or from the wall. Drill landing with a 4.5 mm bit and assemble with components 033063, 001004 and 002040 (Fig. 1).

33. Assembly of floor-mounted balustrade, if applicable (Fig. 13)

Determine the position of the posts on the floor, on average one every 28 cm and at a distance of 8 cm from the edge. Drill with a \varnothing 10 mm bit and insert the 046015 components, fixing them with chemical resin (not supplied). Assemble components 033063 with components 009002 and 005001. Insert the 127014 balustrade balusters (H= 910 mm) into the 033063 components, with the 126034 reinforcing baluster about every metre, and lock them with components 001004. Fix the balusters to the wall using component 033010 and items 008004, 011053 and 033056 (drill with an \varnothing 8 mm bit). Determine the length of the handrails and cut off the excess quantity. Assemble the 140053 handrails to the balusters with the 002031 components using items 031076 and 046011. Assemble any 033103, 033105, 033107 connecting components and the 033103 terminal components.

34. Insert the steel cables into the 034041 parts on the banisters, positioning parts 031098 and 001012 on each end baluster of the banisters and also on one intermediate baluster positioned between the two ends

of the banister side. Fasten the cables at one of the two ends using parts 031098 and 001012, leaving about 15mm protruding from parts 034041; cover with parts 034042 and 001011. Tighten the cables by hand and lock parts 031098 and 001012 respectively working from the lower to the higher end of the steel cable. Once the final parts 031098 and 001012 have been fastened, cover the ends of the cables with adhesive tape to prevent them from unravelling whilst being cut. Cut the cables at a distance of 15 mm from parts 034041. Remove the tape and cover with parts 034042 and 001011 (Fig. 1 - 11).

Final assembly

35. To further reinforce the staircase at intermediate points, fix components 033010 to wall and join to the balusters, using components 033056. Drill with an 8 mm bit and use components 008004, 011053, 011057, 005035 (Fig. 12) (Fig. 13).

Assembly of 020 railing

36. Fit parts BE9 into holes on treads with edge facing upwards (Fig. 2).
37. Starting from the top, fit balusters 127002, with parts BF1 and 002040, onto corner treads with a height of about 99 cm.
38. Cut a piece of baluster 127002 to length to obtain spacers to connect treads. Insert lateral connection spacers and secure with components 001013 at top and at bottom.
39. Definitively tighten component 005008 (Fig. 5).
40. Cut sections of handrail 140053 to length; assemble with part 046011 placing part 031076 between them. For optimal fixing, the handrail must follow about 1/8 of a turn from the contact point.
41. Fix handrail to balusters with parts 002031; keep balusters vertical. Insert angle parts 031061, 031071 and 031072 with screws 012014 and 001017 for changes of direction. Apply end caps 031061 to ends of handrail with parts 004034 and 011069 (Fig. 2) (Fig. 12).
42. Fix component BF1 to the floor using an Ø 8 mm bit and so that it corresponds to the first baluster. Use elements 011053, 008004, and 001004 (Fig. 2). Assemble the reinforcing component 046050.
43. Determine position of intermediate balusters. Drill with a 4.5 mm bit; assemble parts BF1 with screw 002040.
44. Cut intermediate balusters at a height that can be determined on the staircase itself. Insert balusters in parts BF1, tighten components 001004 and fix to handrail with parts 002031; keep balusters vertical (Fig. 2) (Fig. 12).

Assembly of 020 balustrade

45. Screw component 033063 on to brace 046036 with the 011038 screws (Fig. 2). Cut the 121028 post at 90 cm, assemble it with the 033149 fixing component and items 011063 and 005036, insert it into component 033063 and fix it with items 001004, positioning the 033149 tie according to the direction of the handrail.
46. Position components 033146 on landing, using components 002040 and 001004. Drill landing with a 4.5 mm bit, keeping a distance between centres of no more than 12 cm.
47. Position balusters 127004 and tighten component 001004 (Fig. 2).
48. Fix straight handrail 140053 using components 002031 (Fig. 2).
49. Depending on position and presence of walls around the stairwell, it may be necessary to position one or two extra balusters 127004.
50. In this case, a space must be considered that is at the same distance from the other balusters or from the wall. Drill landing with a 5 mm bit and assemble with components 033146, 001004 and 002040 (Fig. 2).

51. Assembly of floor-mounted balustrade, if applicable (Fig. 14)

Determine the position of the posts on the floor, on average one every 12 cm and at a distance of 8 cm from the edge. Drill with a Ø 12 mm bit and assemble components 033146 with items 008007. Fix the first balustrade balusters (H= 910 mm) using component 033010 and items 008004, 011053, 033056 and 031066 (drill with an Ø 8 mm bit). Insert the remaining 127004 balustrade balusters (H= 910 mm) into the 033146 components, with the 126034 reinforcing baluster and components 031066 about every metre, and lock them with components 001004. Assemble the 140053 handrails to the balusters with the 002031 components using items 031076 and 046011. Assemble any 031061, 031072, 031071 connecting components and the 031061 terminal components (Fig. 12).

Final assembly

52. To further reinforce the staircase at intermediate points, fix components 033010 to wall and join to the balusters, using components 033056 and 031066. Drill with an 8 mm bit and use components 008004, 011053, 011057, 005035 (Fig. 12).

Deutsch

ACHTUNG: Die Montage muss fachgerecht, unter Zuhilfenahme geeigneter Hilfsmittel und unter strikter Einhaltung der Montageanleitung ausgeführt werden. Damit die Montage normgerecht erfolgen kann, muss man zuvor Informationen zur Aufstellung und zu den lokal und national geltenden Vorschriften je nach Bestimmungszweck (privat, Haupt- oder Nebeneinrichtung, Büros, Geschäfte, ...) einholen.

Vor der Montage sind zunächst alle Teile der Treppe auszupacken. Anschließend sind sie auf einer übersichtlichen Oberfläche anzuordnen und anhand der beiliegenden Teilliste auf Vollständigkeit zu überprüfen.

Vorbereitende Montage

1. Die Elemente 001010 für die Version 010 oder die Elemente 001013 für die Version 020 an die Stufen 103009, 103010 und 103011 montieren (Abb. 1) (Abb. 2).
2. Die Höhe zwischen Boden und Boden exakt messen, um die Anzahl der Distanzscheiben 131030 oder 131031 zu bestimmen. Zur Bestimmung der notwendigen Anzahl der Scheiben 131030 oder 131031 die TAB. 2 für Treppen mit Distanzstücken D78 (metal) oder die TAB. 3 für Treppen mit Distanzstücken D79 (wood) (H = Höhe, A = Steigung) heranziehen.
Beispiel: Bei einer gemessenen Höhe zwischen Boden und Boden von 298 cm und einer Treppe mit 13 Stufen und Distanzstücken D78: Auf die TAB 2 Bezug nehmen: a) In Übereinstimmung mit der Höhe 298 cm, in Spalte H, die Anzahl der erforderlichen Scheiben ablesen; 40 Scheiben in der Spalte A/13. b) Die Scheiben nacheinander einzeln auf alle Distanzstücke D78 setzen (oben und unten verteilt anordnen), bis sie aufgebraucht sind (die Fluchtung des Einspritzpunkts an der Sichtkante beibehalten, um die Ästhetik nicht zu beeinträchtigen). Auf das 1. Distanzstück D78 können bis zu 3 Scheiben gelegt werden. Auf die restlichen Distanzstücke D78 können bis zu 5 Scheiben gelegt werden. Zuletzt befinden sich 3 Scheiben auf dem 1. Distanzstück D78 (2 oben und 1 unten), 4 Scheiben auf dem 2. Distanzstück D78 (2 oben und 2 unten) und 3 Scheiben auf den übrigen elf Distanzstücken (2 oben und 1 unten).
3. Die Elemente 033190, 001028, 001027, 011072, 033078 an der Seite mit der Bohrung \varnothing 3,5 mm, die 10,5 cm vom Endteil entfernt ist, an den Säulen 127010 befestigen. Die Kabelkanal-Teile 034041 mit den Artikeln 002050 an den Säulen 127010 befestigen (Abb. 1) (Geländer 010).
4. Die Elemente 033147 unter Verwendung der Artikel 011064 und 005036 an der Säule 127002 befestigen (Abb. 2) (Geländer 020).

Schnitt des oberen Podests

5. Zur Bestimmung und Einzeichnung der Linien für den Schnitt der Podeste ist Folgendes erforderlich:
 - 1) die Deckenöffnung sorgfältig messen.
 - 2) die Mitte der Deckenöffnung berechnen.
 - 3) die Einzeichnung der Linien für den Schnitt mit Hilfe einer Stufe, um die korrekte Richtung zu bestimmen, und eines Kartons der Verpackung, um den Winkel der Seiten zu erhalten, an der Unterseite des Podests ausführen, d.h. auf einen Abstand zur Mitte, der der Hälfte des zuvor gemessenen Öffnungsmaßes entspricht (Abb. 4).
6. Das Podest mit einer Stichsäge zuschneiden und hierbei sicherstellen, dass die Platte nicht splittet; eventuelle Unregelmäßigkeiten an der Kante mit Schmirgelpapier entfernen und mit der gelieferten Holzlasur behandeln.

Montage

7. Die Position des Masts am Boden auf Grundlage des zuvor zugeschnittenen Podests bestimmen und die Bodenauflage 023012 positionieren (Abb. 3).
8. Mit einem Bohrer \varnothing 14 mm die Bohrungen ausführen und die Bodenauflage 023012+012009+022001 mit den Elementen 008001 am Boden befestigen (Abb. 1) (Abb. 2).
9. Das Rohr 042013 an der Bodenauflage 023012+012009+022001 einschrauben (Abb. 1) (Abb. 2) (Abb. 3).
10. Die Bodenauflage-Abdeckung 132017 oder 132018 am Rohr 042013 einfügen (Abb. 6).
11. Der Reihe nach den Distanzhalter D78 oder D79, die Distanzscheiben 131030 oder 131031, die erste Stufe (Holzdauben parallel zum vorbestimmten Aufstieg, (Abb. 5/A) einbringen, sowie den Distanzhalter D78 oder D79, die Distanzscheiben 131030 oder 131031 und erneut die Stufe (Holzdauben parallel zum vorbestimmten Aufstieg) usw. Die Stufen auf Grundlage der durch die Konfiguration vorgegebenen Position anordnen (Abb. 6).
12. Nachdem das Ende des Rohrs 042013 erreicht wurde, das Element 022003 einschrauben, das nachfolgende Rohr 042013 einschrauben und die Treppe weiter zusammenbauen (Abb. 1) (Abb. 7).
13. Nach Erreichen des Rohrendes 042013, das Element 022001 ans Element 046036 einschrauben. Dabei ist die Gewindebohrung nach oben zu richten (Element 046036 einschrauben, wobei dieses in gleicher Höhe wie der Fußboden liegen muss). Unter Verwendung des Ausgleichselements 023001 mit dem Einsetzen der Stufen fortsetzen und diese abwechselnd mit den Abstandhaltern D78 oder D79 und den Distanzscheiben 131030 oder 131031 einsetzen (Abb. 7).
14. Das Element 023001 ca. 3 mm zum Anschlag entfernt vom kürzesten Teil schneiden, und es in den Distanzhalter D78 oder D79 einbringen. Der Reihe nach den Distanzhalter D78 oder D79 und den Podest 088002 einlegen. Die Positionierung des Podests so ausführen, dass sich die kleine Bohrung (zur Durchführung der Säule) an der Ankunftsseite der Stufen befindet (Abb. 5).

15. Die Elemente 023035 oder 023037, 022065, 009010 einfügen und das Element 005008 nur so weit festziehen, dass die Stufen noch gedreht werden können (Abb. 1) (Abb. 2).

Befestigung des Podests

16. Das Element 047009 an die Decke rücken. Die Position bestimmen, wobei ein Abstand von ca. 15 cm von der Außenkante des Podests einzuhalten ist; mit einem Bohrer \varnothing 14 mm die Bohrungen ausführen und unter Verwendung der Elemente 008001 endgültig befestigen (Abb. 1) (Abb. 2).
17. Unter Verwendung der Elemente 011053 die Elemente 047009 am Podest befestigen (die Bohrungen am Podest mit einem Bohrer \varnothing 4,5 mm ausführen).
18. Die Elemente 132016 positionieren (Abb. 1) (Abb. 2).

Montage des Geländers 010 (weiter mit Punkt 35 bei Modell 020)

19. Ausgehend von oben die Säulen 127010 mit den Artikeln 033142 und 002040 an die Eckstufen montieren; hierbei eine Höhe von ca. 97,5 cm berücksichtigen.
20. Die Handlaufsegmente 140053 nach Maß zuschneiden, mit dem Artikel 046011 montieren und hierbei den Artikel 031076 dazwischenfügen. Zum Erhalt einer optimalen Befestigung muss die Positionierung des Handlaufs mit ca. einer 1/8 Drehung ab dem Kontaktpunkt erfolgen.
21. Den Handlauf mit den Artikeln 002031 an den Säulen befestigen; hierbei die vertikale Position der Säulen sicherstellen. Die Winkelstück-Artikel 033103, 033105 und 033107 mit den Schrauben 012014 und 001017 für die Richtungswechsel einfügen. Die Endverschlüsse 033103 an den Enden des Handlaufs mit den Artikeln 011069, 004034 und unter Verwendung eines Bohrers \varnothing 6 mm anbringen (Abb. 1) (Abb. 11).
22. Die 1. Säule 127010 positionieren. Die Höhe entsprechend der zuvor montierten Säulen anpassen. Am Boden – in Höhe der 1. Säule – das Element 033142 festmachen. Mit einem Bohrer \varnothing 8 mm lochen. Hierzu sind die Elemente 011053, 008004, e 001004 (Abb. 1) zu verwenden.
23. Ein Säulenstück 127012 nach Maß zuschneiden, um die Verbindungs-Distanzstücke der Stufen zu erhalten, die anschließend mit den Elementen 001010 festgestellt werden.
24. Das Element 005008 endgültig festziehen (Abb. 5).
25. Die Stahlkabel in die Art. 034041 einführen, die sich an den Säulen befinden. Die Art. 031098 und 001012 auf die Säulen an den Enden und auch auf eine mittlere Säule positionieren, die sich in Zwischenstellung zwischen beiden Enden auf der Geländerseite befindet. Dabei ist ein Überstand von 15 mm gegenüber den Befestigungen 034041 einzuhalten. Mit den Art. 034042 und 001012 abdecken. Die Kabel von Hand einspannen und nacheinander Art. 031098 und 001012 hin zum anderen Ende des Stahlkabels festspannen. Nach Festspannen der letzten Artikel 031098 und 001012 mit Klebeband Kabelenden abdecken, damit diese beim Schneiden nicht ausfransen. Die Kabel 15 mm von Art. 034041 abstehend schneiden. Band herausnehmen und mit den Art. 034042 und 001012 abdecken (Abb. 1) (Abb. 11).
26. Die Montage der Zubehörteile abschließen, indem die Elemente BF2 am unteren Teil der Säulen 127010 auf der Höhe der Eckstufen und am oberen Teil auf der Höhe der seitlichen Distanzstücke 127012 eingefügt werden (Abb. 1) (Abb. 11).

Montage der Balustrade 010

27. Den Artikel 033063 mit der Schraube 011038 am Zug 046036 einschrauben (Abb. 1).
28. Unter Verwendung der Elemente 002040 und 001004 die Elemente 033063 am Podest positionieren. Das Podest mit einem Bohrer \varnothing 5 mm bohren, wobei ein entsprechender Bohrabstand zu berücksichtigen ist, sodass mindestens vier Säulen montiert werden können.
29. Die Säulen 127014 mit nach außen gedrehten Elementen 033078 positionieren und das Element 001004 festziehen (Abb. 1).
30. Unter Verwendung der Elemente 002031 den geraden Handlauf 140053 befestigen (Abb. 1).
31. Je nach Position und Vorhandensein von Wänden um die Treppenöffnung könnte es erforderlich sein, ein oder zwei zusätzliche Säulen 127014 zu positionieren.
32. In diesem Fall ist ein Abstand zu berücksichtigen, der den jeweils gleichen Wert zu den anderen Säulen oder zur Wand aufweist. Das Podest mit einem Bohrer \varnothing 4,5 mm bohren und die Montage mit den Elementen 033063, 001004 und 002040 ausführen (Abb. 1).

33. Eventuelle Montage der Bodenbalustrade (Abb. 13)

- Die Position der Paletten am Boden bestimmen, durchschnittlich eine alle 28 cm bei einem Abstand von 8 cm von der Kante. Mit einem Bohrer \varnothing 10 mm lochen, die Artikel 046015 einbringen und mit einem (nicht mitgeliefertem) Kunstharz festmachen. Die Artikel 033063 mit Elementen 009002 und 005001 zusammenbauen. Die Balustradensäulen (H = 910 mm) 127014 in die Artikel 033063 einführen (ca. 1 Stück pro Meter mit der Verstärkungssäule 126034) und mit den Elementen 001004 verriegeln. Die Säulen an die Wand festmachen unter Verwendung des Elements 033010 mit Artikeln 008004, 011053 und 033056 (mit Bohrer \varnothing 8 mm bohren). Länge der Handläufe bestimmen und den Überschuss wegschneiden. Handläufe 140053 an die Elemente 002031 anbringen, und mit den Artikeln 031076 und 046011 verbinden. Die evtl. Verbindungsartikel 033103, 033105, 033107 und Endteil-Artikel 033103 zusammenbauen.
34. Die Stahlkabel in die Art. 034041 einführen, die sich an den Säulen befinden. Die Art. 031098 und 001012 auf die Säulen an den Enden und auch auf eine mittlere Säule positionieren, die sich in Zwischenstellung zwischen beiden Enden auf der Geländerseite befindet. Dabei ist ein Überstand von 15 mm gegenüber den Befestigungen 034041 einzuhalten. Mit Art. 034042 und 001012 abdecken. Die Kabel von Hand einspannen

und nacheinander Art. 031098 und 001012 hin zum anderen Ende des Stahlkabels festspannen. Nach Festspannen der letzten Artikel 031098 und 001012 mit Klebeband Kabelenden abdecken, damit diese beim Schneiden nicht ausfransen. Die Kabel 15 mm von Art. 034041 abstehend schneiden. Band herausnehmen und mit den Art. 034042 und 001011 abdecken (Abb. 1 - 11).

Abschließende Montageschritte

35. Zur weiteren Versteifung der Treppe an den Zwischenpositionen die Elemente 033010 an der Wand befestigen und unter Verwendung der Elemente 033056 mit den Säulen verbinden. Entsprechende Bohrungen mit einem Bohrer \varnothing 8 mm ausführen und die Elemente 008004, 011053, 011057, 005035 verwenden (Abb. 12) (Abb. 13).

Montage des Geländers 020

36. Die Artikel BE9 mit nach oben gerichtetem Rand in die Bohrungen der Stufen montieren (Abb. 2).
37. Ausgehend von oben die Säulen 127002 mit den Artikeln BF1 und 002040 an die Eckstufen montieren; hierbei eine Höhe von ca. 99 cm berücksichtigen.
38. Ein Säulenstück 127002 nach Maß zuschneiden, um die Verbindungs-Distanzstücke der Stufen zu erhalten. Die seitlichen Verbindungs-Distanzstücke einfügen und mit den Elementen 001013 an der Ober- und an der Unterseite feststellen.
39. Das Element 005008 endgültig festziehen (Abb. 5).
40. Die Handlaufsegmente 140053 nach Maß zuschneiden, mit dem Artikel 046011 montieren und hierbei den Artikel 031076 dazwischenfügen. Zum Erhalt einer optimalen Befestigung muss die Positionierung des Handlaufs mit ca. einer 1/8 Drehung ab dem Kontaktpunkt erfolgen.
41. Den Handlauf mit den Artikeln 002031 an den Säulen befestigen; hierbei die vertikale Position der Säulen sicherstellen. Die Winkelstück-Artikel 031061, 031071 und 031072 mit den Schrauben 012014 und 001017 für die Richtungswechsel einfügen. Die Endverschlüsse 031061 an den Enden des Handlaufs mit den Artikeln 004034 und 011069 anbringen (Abb. 2) (Abb. 12).
42. Am Fußboden – in Höhe der 1. Säule – das Element BF1 festmachen. Hierzu mit einer Bohrspitze \varnothing 8 mm bohren. Hierzu die Elemente 011053, 008004, e 001004 verwenden (Abb. 2). Das Verstärkungselement 046050 zusammenbauen.
43. Die Position der Zwischensäulen bestimmen. Entsprechende Bohrungen mit einem Bohrer \varnothing 4,5 mm ausführen und die Artikel BF1 mit der Schraube 002040 montieren.
44. Die Zwischensäulen auf einer Höhe schneiden, die durch die Treppe bestimmt wird. Die Säulen an den Artikeln BF1 einfügen, die Komponenten 001004 feststellen und den Handlauf mit den Artikeln 002031 befestigen; hierbei die vertikale Position der Säulen sicherstellen (Abb. 2) (Abb. 12).

Montage der Balustrade 020

45. Artikel 033063 auf Zugstange 046036 mit Schraube 0011038 einschrauben (Abb. 2). Palette 121028 auf 90 cm schneiden. Diese mit Befestigung 0033149 und den Artikeln 011063 und 005036 zusammenbauen, in Artikel 033063 einbringen und mit den Elementen 001004 festmachen. Dabei den Bügel 033149 entsprechend der Richtung des Geländers positionieren.
46. Unter Verwendung der Elemente 002040 und 001004 die Elemente 033146 am Podest positionieren. Das Podest mit einem Bohrer \varnothing 4,5 mm bohren, wobei ein Bohrabstand nicht über 12 cm zu berücksichtigen ist.
47. Die Säulen 127004 positionieren und das Element 001004 festziehen (Abb. 2).
48. Unter Verwendung der Elemente 002031 den geraden Handlauf 140053 befestigen (Abb. 2).
49. Je nach Position und Vorhandensein von Wänden um die Treppenöffnung könnte es erforderlich sein, ein oder zwei zusätzliche Säulen 127004 zu positionieren.
50. In diesem Fall ist ein Abstand zu berücksichtigen, der den jeweils gleichen Wert zu den anderen Säulen oder zur Wand aufweist. Das Podest mit einem Bohrer \varnothing 5 mm bohren und die Montage mit den Elementen 033146, 001004 und 002040 ausführen (Abb. 2).

51. Eventuelle Montage der Bodenbalustrade (Abb. 14)

Die Position der Paletten am Boden bestimmen, durchschnittliche eine alle 12 cm mit einem Abstand von 8 cm von der Kante. Mit einem Bohrer \varnothing 12 mm lochen und die Artikel 033146 mit den Elementen 008007 zusammenbauen. Die erste Balustradensäule (H = 910 mm) an die Wand festmachen. Dabei das Element 033010 mit den Artikeln 008004, 011053, 033056 und 031066 verwenden (mit einer Bohrspitze \varnothing 8 mm bohren). Die restlichen Balustradensäulen (H = 910 mm) 127004 in die Artikel 033146 einbringen (ca. eine alle 100 cm) mit der Verstärkungssäule 126034 mit Artikeln 031066 und Elementen 001004 verriegeln. Die Handläufe 140053 mit den Elementen 002031 auf den Geländersäulen montieren und sie mit den Artikeln 031076 und 046011 miteinander verbinden. Evtl. Anschlusssteile 031061, 031072, 031071 und die Abschlussteile 031061 montieren (Abb. 12).

Abschließende Montageschritte

52. Zur weiteren Versteifung der Treppe an den Zwischenpositionen die Elemente 033010 an der Wand befestigen und unter Verwendung der Elemente 033056 und 031066 mit den Säulen verbinden. Entsprechende Bohrungen mit einem Bohrer \varnothing 8 mm ausführen und die Elemente 008004, 011053, 011057, 005035 verwenden (Abb. 12).

Français

ATTENTION : Effectuer l'installation dans les règles de l'art en utilisant des outils appropriés ; suivre scrupuleusement les instructions de montage. Pour réaliser un montage conforme aux normes en vigueur, il faut s'informer avant l'installation quant aux réglementations locales et nationales à respecter, en fonction du domaine d'utilisation (résidence privée principale, secondaire, bureaux, magasins,...).

Avant de procéder à l'assemblage, débarrasser tous les éléments de l'escalier et les placer sur une surface suffisamment grande. Vérifier la quantité d'éléments selon la liste de pièces en annexe.

Assemblage préliminaire

1. Assembler les éléments 001010 pour la version 010 ou les éléments 001013 pour la version 020 dans les marches 103009, 103010 et 103011 (fig. 1) (fig. 2).
2. Mesurer attentivement la hauteur sol à sol pour déterminer le nombre de disques espaceurs 131030 ou 131031. Pour déterminer le nombre de disques 131030 ou 131031 nécessaires, se référer au TAB. 2 pour les escaliers avec les espaceurs D78 (métal) ou au TAB. 3 per les escaliers avec les espaceurs D79 (bois) (H = hauteur, A = hauteur de marche).
Exemple : pour une hauteur mesurée sol à sol de 298 cm et un escalier de 13 marches avec les espaceurs D78, procéder comme suit :
consulter le TAB. 2 : a) au niveau de la hauteur de 298 cm, dans la colonne H, lire le nombre de disques nécessaires, 40 disques dans la colonne A/13.
b) distribuer les disques en séquence sur tous les espaceurs D78 (distribuer ensuite en dessous et au-dessus), l'un après l'autre, jusqu'à épuisement (conserver l'alignement du point d'injection, présent sur le bord apparent, pour améliorer l'aspect esthétique). Le 1er espaceur D78 peut recevoir jusqu'à 3 disques maximum. Jusqu'à 5 disques maximum pourront être insérés sur les espaceurs D78 restants.
Le résultat final est de 2 disques sur le 1er espaceur D78 (2 au-dessus e 1 en dessous), 4 disques sur le 2ème espaceur D78 (2 au-dessus et 2 en dessous), 3 disques sur les onze espaceurs restants (2 au-dessus et 1 en dessous).
3. Assembler les éléments 033190, 001028, 001027, 011072, 033078 sur les colonnettes 127010 du coté avec le trou Ø 3,5 mm qui se trouve, par rapport à l'extrémité, à 10,5 cm. Assembler les éléments du presse-étoupes 034041 sur les colonnettes 127010 avec les éléments 002050 (fig. 1) (pour garde-corps 010).
4. Assembler les éléments 033147 sur la colonnette 127002 en utilisant les éléments 011064 et 005036 (fig. 2) (pour garde-corps 020).

Coupe du palier d'arrivée

5. Pour définir et tracer les lignes de coupe des paliers il faut :
 - 1) mesurer exactement la trémie.
 - 2) calculer le centre de la trémie.
 - 3) tracer les lignes de coupe, en se servant d'une marche pour avoir la bonne direction et d'un carton de l'emballage pour obtenir des côtés en équerre, sur la partie inférieure (côté de dessous) du palier à une distance, par rapport au centre, égale à la moitié de l'ouverture mesurée précédemment (fig. 4).
6. Couper le palier à l'aide d'une scie sauteuse, en ayant soin de ne pas endommager les bords ; éliminer les éventuelles imperfections des bords au papier de verre et protéger avec la teinte de bois fournie.

Assemblage

7. Déterminer la position du pylône sur le sol, en fonction des dimensions du palier précédemment coupé, et poser la base 023012 (fig. 3).
8. Percer avec une mèche de Ø 14 mm et fixer la base 023012+012009+022001 au sol à l'aide des éléments 008001 (fig. 1) (fig. 2).
9. Visser le tube 042013 sur la base 023012+012009+022001 (fig. 1) (fig. 2) (fig. 3).
10. Introduire le couvre-base 132017 ou 132018 sur le tube 042013 (fig. 6).
11. Insérer dans l'ordre les entretoises D78 ou D79, les disques entretoises 131030 ou 131031, la première marche (de manière à ce que les lattes de bois soient parallèles au côté de la montée préétabli (fig. 5/A), l'entretoise D78 ou D79, les disques entretoises 131030 ou 131031 et encore une fois la marche (avec les lattes de bois parallèles au côté de la montée préétabli) et ainsi de suite. Positionner les marches selon les indications fournies par la configuration (fig. 6).
12. Une fois atteinte l'extrémité du tube 042013, visser l'élément 022003, visser le tube 042013 successif et continuer à assembler l'escalier (fig. 1) (fig. 7).
13. L'extrémité du tube 042013 une fois atteinte, visser l'élément 022001 à l'élément 046036 en tenant le trou fileté tourné vers le haut (visser l'élément 046036 en considérant qu'il doit être à la même hauteur

- que le sol d'arrivée). Continuer à insérer les marches en utilisant l'élément de compensation 023001 dans l'entretoise D78 ou D79 et des disques entretoises 131030 ou 131031 (fig. 7).
14. Couper l'élément 023001 à 3 mm environ du contact de la partie la plus courte, l'insérer dans l'entretoise D78 ou D79 et insérer dans l'ordre l'entretoise D78 ou D79 et le palier 088002. Introduire la marche palière en dernier. La positionner en plaçant le petit trou (qui servira pour le passage de la colonnette) sur le côté d'arrivée des marches (fig. 5).
 15. Introduire les éléments 023035 ou 023037, 022065, 009010 et serrer l'élément 005008 de façon à ce que les marches puissent encore pivoter (fig. 1) (fig. 2).

Fixation du palier

16. Approcher l'élément 047009 du plancher. En déterminer la position, en maintenant une distance d'environ 15 cm du bord extérieur du palier, percer avec une mèche de \varnothing 14 mm et fixer définitivement à l'aide des éléments 008001 (fig. 1) (fig. 2).
17. Fixer les éléments 047009 au palier, en utilisant les éléments 011053 (percer le palier avec une mèche de \varnothing 4,5 mm).
18. Positionner les éléments 132016 (fig. 1) (fig. 2).

Assemblage de la rampe 010 (passer au point 35 pour le modèle 020)

19. En commençant par le haut, assembler les colonnettes 127010 et les articles 033142 et 002040, sur les marches d'angle pour une hauteur égale à environ 97,5 cm.
20. Couper sur mesure les bouts de main courante 140053 ; les assembler avec l'article 046011 intercalant l'article 031076. Pour obtenir une fixation parfaite, la main courante doit accomplir environ 1/8 de tour à partir du point de contact.
21. Fixer la main courante sur les colonnettes à l'aide des articles 002031 ; maintenir les colonnettes dans une position verticale. Introduire les articles coudés 033103, 033105 et 033107 avec les vis 012014 et 001017 pour les changements de direction. Appliquer les éléments terminaux 033103 aux extrémités de la main courante à l'aide des articles 011069 et 004034, percer avec une mèche de \varnothing 6 mm (fig. 1) (fig. 11).
22. Placer la première colonnette 127010 ; régler la hauteur en fonction des colonnettes montées précédemment. Fixer l'élément 033142 sur le sol, en correspondance de la 1ère colonnette, en perçant avec une mèche de \varnothing 8 mm. Utiliser les éléments 011053, 008004, et 001004 (fig. 1).
23. Couper sur mesure une partie de colonnette 127012 pour obtenir les entretoises d'assemblage des marches ; les bloquer à l'aide des éléments 001010.
24. Serrer définitivement l'élément 005008 (fig. 5).
25. Insérer les câbles en acier dans les articles 034041 se trouvant sur les colonnettes, en positionnant les articles 031098 et 001012 sur les colonnettes situées aux extrémités ainsi que sur une colonnette intermédiaire située entre les deux extrémités du côté de la rampe. Serrer les câbles sur l'une des deux extrémités avec les pièces 031098 et 001012 en laissant dépasser de 15 mm par rapport aux fixations 034041 ; couvrir avec les articles 034042 et 001012. Tendre les câbles à la main et serrer les pièces 031098 et 001012 l'une après l'autre, vers l'autre extrémité du câble en acier. Une fois que les dernières pièces 031098 et 001012 auront été serrées, couvrir les extrémités des câbles avec le ruban adhésif afin d'éviter qu'ils ne s'effilochent au moment de la coupe. Couper les câbles à 15 mm de distance des pièces 034041 ; retirer le ruban adhésif et couvrir avec les articles 034042 et 001012 (fig. 1) (fig. 11).
26. Compléter l'assemblage des accessoires, introduisant les éléments BF2 dans la partie inférieure des colonnettes 127010 en correspondance des marches d'angle et dans la partie supérieure en correspondance des entretoises latérales 127012 (fig. 1) (fig. 11).

Assemblage du garde-corps 010

27. Visser l'article 033063 sur la tige 046036 avec la vis 011038 (fig. 1).
28. Positionner les éléments 033063 sur le palier, utilisant les éléments 002040 et 001004. Percer le palier à l'aide d'une mèche de \varnothing 5 mm, en gardant un entraxe permettant de pouvoir monter au moins quatre colonnettes.
29. Positionner les colonnettes 127014 avec les éléments 033078 tournés vers l'extérieur, et serrer l'élément 001004 (fig. 1).
30. Fixer la main courante rectiligne 140053 utilisant les éléments 002031 (fig. 1).
31. Selon la position et l'existence de murs autour de la trémie de l'escalier, il pourrait s'avérer nécessaire de positionner une ou deux colonnettes 127014 supplémentaires.
32. En ce cas, l'espace devra être équidistant des autres colonnettes ou du mur. Percer le palier à l'aide d'une mèche de \varnothing 4,5 mm et assembler les éléments 033063, 001004 et 002040 (fig. 1).

33. Montage de l'éventuelle balustrade au sol (fig. 13)

Déterminer la position des petites barres sur le sol, une tous les 28 cm en moyenne et à 8 cm du bord. Percer avec une mèche Ø 10 mm et insérer les articles 046015, en les fixant avec de la résine chimique (non fournie). Assembler les articles 033063 aux éléments 009002 et 005001. Insérer les colonnettes balustrade (H= 910 mm) 127014 dans les articles 033063, une tous les mètres environ, avec la colonnette de renfort 126034 et les bloquer avec les éléments 001004. Fixer les colonnettes au mur en utilisant l'élément 033010 avec les articles 008004, 011053 et 033056 (percer avec une mèche Ø 8 mm). Déterminer la longueur des mains-courantes et couper la partie excédentaire. Assembler les mains-courantes 140053 aux colonnettes avec les éléments 002031, en les unissant aux éléments 031076 et 046011. Assembler les éventuels articles de raccord 033103, 033105, 033107 et les articles terminaux 033103.

34. Insérer les câbles en acier dans les pièces 034041 se trouvant sur les montants, en plaçant les pièces 031098 et 001012 sur les montants situés aux extrémités ainsi que sur une colonnette intermédiaire située entre les deux extrémités du côté de la rampe. Serrer les câbles sur l'une des deux extrémités avec les pièces 031098 et 001012 en laissant dépasser de 15 mm par rapport aux fixations 034041 ; couvrir avec les pièces 034042 et 001011. Tendre les câbles à la main et serrer les pièces 031098 et 001012 l'une après l'autre, vers l'autre extrémité du câble en acier. Une fois que les dernières pièces 031098 et 001012 auront été serrées, couvrir les extrémités des câbles avec le ruban adhésif afin d'éviter qu'ils ne s'effilochent au moment de la coupe. Couper les câbles à 15 mm de distance des pièces 034041 ; retirer le ruban adhésif et couvrir avec les pièces 034042 e 001011 (fig. 1) (fig. 11).

Assemblage final

35. Pour donner plus de rigidité à l'escalier dans ses points intermédiaires, fixer les éléments 033010 au mur et les assembler aux colonnettes au moyen des éléments 033056. Percer avec une mèche de Ø 8 mm et utiliser les éléments 008004, 011053, 011057, 005035 (fig. 12) (fig. 13).

Assemblage de la rampe 020

36. Monter les articles BE9 dans les trous des marches avec le bord tourné vers le haut (fig. 2).
37. En commençant par le haut, assembler les colonnettes 127002 et les articles BF1 et 002040, sur les marches d'angle pour une hauteur égale à environ 99 cm.
38. Couper sur mesure une partie de colonnette 127002 pour obtenir les entretoises d'assemblage des marches. Introduire les entretoises d'assemblage latérales et les bloquer avec les éléments 001013 sur le côté supérieur et inférieur.
39. Serrer définitivement l'élément 005008 (fig. 5).
40. Couper sur mesure les bouts de main courante 140053 ; les assembler avec l'article 046011 intercalant l'article 031076. Pour obtenir une fixation parfaite, la main courante doit accomplir environ 1/8 de tour à partir du point de contact.
41. Fixer la main courante sur les colonnettes à l'aide des articles 002031 ; maintenir les colonnettes dans une position verticale. Monter les articles coudés 031061, 031071 et 031072 avec les vis 012014 et 001017 pour les changements de direction. Appliquer les éléments terminaux 031061 aux extrémités de la main courante à l'aide des articles 004034 et 011069 (fig. 2) (fig. 12).
42. Fixer l'élément BF1 sur le sol, en correspondance de la première colonnette, en perçant avec une mèche de Ø 8 mm. Utiliser les éléments 011053, 008004 et 001004 (fig. 2). Assembler l'élément de renfort 046050.
43. Déterminer la position des colonnettes intermédiaires. Percer à l'aide d'une mèche de Ø 4,5 mm ; assembler les articles BF1 avec les vis 002040.
44. Couper les colonnettes intermédiaires à une hauteur déterminée par l'escalier même. Introduire les colonnettes dans les articles BF1, serrer les éléments 001004 et les fixer à la main courante avec les articles 002031 ; maintenir les colonnettes dans une position verticale. (fig. 2) (fig. 12).

Assemblage du garde-corps 020

45. Visser l'article 033063 sur la tige 046036 avec la vis 011038 (fig. 2). Couper la petite barre 121028 à 90 cm, l'assembler à l'élément de fixation 033149 et aux articles 011063 et 005036, l'insérer dans l'article 033063 et la fixer avec les éléments 001004 en positionnant l'étrier 033149 dans le sens de la rampe.
46. Positionner les éléments 033146 sur le palier, utilisant les éléments 002040 e 001004. Percer le palier avec une mèche de Ø 4,5 mm, en gardant un entraxe non supérieur à 12 cm.
47. Positionner les colonnettes 127004 et serrer l'élément 001004 (fig. 2).
48. Fixer la main courante rectiligne 140053 utilisant les éléments 002031 (fig. 2).
49. Selon la position et l'existence de murs autour de la trémie de l'escalier, il pourrait s'avérer nécessaire de positionner une ou deux colonnettes 127004 supplémentaires.
50. En ce cas, l'espace devra être équidistant des autres colonnettes ou du mur. Percer le palier à l'aide d'une

mèche de Ø 5 mm et assembler les éléments 033146, 001004 et 002040 (fig. 2).

51. Montage de l'éventuelle balustrade au sol (fig. 14)

Déterminer la position des petites barres sur le sol, une tous les 12 cm en moyenne et à 8 cm du bord. Percer avec une mèche Ø 12 mm et assembler les articles 033146 aux éléments 008007. Fixer au mur la première colonnette balustrade (H=910 mm) en utilisant l'élément 033010 avec les articles 008004, 011053, 033056 et 031066 (percer avec une mèche Ø 8 mm). Insérer les colonnettes balustrades (H = 910 mm) 127004 qui restent, dans les articles 033146, une tous les mètres environ avec la colonnette de renfort 126034 avec les articles 031066, et les bloquer avec les éléments 001004. Assembler les mains-courantes 140053 aux colonnettes avec les éléments 002031 en les unissant aux éléments 031076 et 046011. Assembler les éventuels articles de raccord 031061, 031072, 031071 et les articles terminaux 031061 (fig. 12).

Assemblage final

52. Pour donner plus de rigidité à l'escalier dans ses points intermédiaires, fixer les éléments 033010 au mur et les assembler aux colonnettes au moyen des éléments 033056 et 031066. Percer à l'aide d'une mèche de Ø 8 mm et utiliser les éléments 008004, 011053, 011057, 005035 (fig. 12).

Español

CUIDADO: realizar la instalación "según las reglas del arte", utilizando herramientas adecuadas; seguir estrictamente las instrucciones de montaje. Informarse antes de la instalación sobre los reglamentos locales y nacionales a respetar, en función del destino de uso (privado principal, secundario, oficinas, tiendas...).

Antes de comenzar el ensamblaje, desembalar todos los elementos de la escalera, colocarlos en una superficie amplia y verificar la cantidad de elementos utilizando el listado de piezas adjunto.

Ensamblaje previo

1. Ensamblar los elementos 001010 en la versión 010 o los elementos 001013 en la versión 020, en los peldaños 103009, 103010 y 103011 (figs. 1 y 2).
2. Medir concienzudamente la altura de suelo a suelo para determinar la cantidad de arandelas distanciadoras 131030 o 131031. Para determinar la cantidad necesaria de arandelas 131030 o 131031, utilizar la TAB. 2, si se trata de escaleras con distanciadores D78 (metal), o la TAB. 3, si se trata de escaleras con distanciadores D79 (madera) (H = altura, A = contrahuellas).
Ejemplo: con una altura de suelo a suelo de 298 cm y una escalera de 13 peldaños con distanciadores D78 hay que:
consultar la TAB. 2: a) leer en la columna H, para una altura de 298 cm, la cantidad de arandelas necesarias, o sea, 40 arandelas en la columna A/13.
b) distribuir las arandelas, en sucesión, por todos los distanciadores D78 (después distribuir encima y debajo), de uno en uno, hasta que se agoten (mantener la alineación desde el punto de introducción, existente en el borde visible, para mejorar el aspecto estético). En el 1er distanciador D78 se pueden insertar hasta tres arandelas como máximo. En los demás distanciadores D78 se pueden insertar hasta cinco arandelas como máximo. El resultado final es de tres arandelas en el 1er distanciador D78 (dos encima y una debajo), cuatro arandelas en el 2do distanciador D78 (dos encima y dos debajo) y tres arandelas en los otros once distanciadores que quedan (2 encima y una debajo).
3. Ensamblar los elementos 033190, 001028, 001027, 011072 y 033078 en los barrotes 127010 desde lo alto, con el agujero \varnothing 3,5 mm que dista 10,5 cm de la extremidad. Ensamblar los elementos pasacables 034041 en los barrotes 127010 con los artículos 002050 (fig. 1) (para barandilla 010).
4. Ensamblar los elementos 033147 al barrote 127002 utilizando los artículos 011064 y 005036 (fig. 2) (para barandilla 020).

Corte del rellano de entrega

5. Para definir y trazar la línea de corte del rellano circular hay que:
1) medir concienzudamente el orificio del solado;
2) calcular el centro del orificio del solado;
3) trazar las líneas de corte sirviéndose de un peldaño, para tener la dirección correcta, y de un cartón de embalar para obtener los ángulos rectos de los lados, en la parte inferior (lado de debajo) del rellano, a una distancia, con respecto al centro, de la mitad del orificio medido anteriormente (fig. 4).
6. Cortar el rellano con la sierra mecánica para metales, poniendo el máximo cuidado para no astillarlo; eliminar con papel de lija posibles imperfecciones existentes en el borde y retocar eventuales astillas.

Ensamblaje

7. Determinar la posición del mástil en el pavimento, en función de las dimensiones del rellano cortado anteriormente, y colocar la base 023012 (fig. 3).
8. Agujerear con la broca de 14 mm de diámetro y fijar la base 023012+012009+022001 al suelo con los elementos 008001 (figs. 1 y 2).
9. Atornillar el tubo 042013 a la base 023012+012009+022001 (figs. 1 - 2 - 3).
10. Insertar el embellecedor de cobertura de la base 132017 o 132018 en el tubo 042013 (fig. 6).
11. Insertar en este orden, el distanciador D78 o D79, los discos distanciadores 131030 o 131031, el primer peldaño (con las tablas de madera paralelas al lado de subida preestablecido (fig. 5/A), el distanciador D78 o D79, los discos distanciadores 131030 o 131031 y de nuevo el escalón (con las tablas de madera paralelas al lado de subida preestablecido) y así sucesivamente. Colocar los peldaños siguiendo la posición establecida en la configuración (fig. 6).
12. Alcanzado el extremo del tubo 042013, atornillar el elemento 022003, atornillar el tubo 042013 siguiente y seguir ensamblando la escalera (fig. 1) (fig. 7).
13. Alcanzado el extremo del tubo 042013, atornillar el elemento 022001 al elemento 046036 manteniendo el agujero roscado hacia arriba (atornillar el elemento 046036 considerando que debe estar a la misma altura del suelo de llegada). Seguir insertando los peldaños usando el elemento de compensación 023001 en el

- distanciador D78 o D79 y discos distanciadores 131030 o 131031 (fig. 7).
14. Cortar el elemento 023001 a 3 mm aproximadamente del batiente de la parte más corta, insertarlo en el distanciador D78 o D79, e insertar en orden el distanciador D78 o D79 y el rellano 088002. Colocarlo con el orificio pequeño (por el que pasará el barrote) en el lado de llegada de los peldaños (fig. 5).
 15. Insertar los elementos 023035 o 023037, 022065, 009010 y apretar lo suficiente el elemento 005008, teniendo en cuenta que los peldaños todavía tienen que girar (fig. 1) (fig. 2).

Fijación del rellano

16. Arrimar el elemento 047009 al solado. Determinar la posición, manteniendo una distancia de unos 15 cm del borde exterior del rellano, agujerear con la broca de 14 mm de diámetro y fijar del todo utilizando los elementos 008001 (figs. 1 y 2).
17. Fijar al rellano los elementos 047009, utilizando los elementos 011053 (agujerear el rellano con una broca de 4,5 mm de diámetro).
18. Colocar los elementos 132016 (figs. 1 y 2).

Ensamblaje de la barandilla 010 (para el modelo 020, pasar al punto 35)

19. Comenzando por arriba, ensamblar los barrotes 127010 con los elementos 033142 y 002040, en los peldaños angulares con una altura de aproximadamente 97,5 cm.
20. Cortar a medida los segmentos de pasamanos 140053; ensamblarlos con el elemento 046011 interponiendo el elemento 031076. Para lograr una fijación perfecta, el pasamanos debe efectuar aproximadamente un octavo de vuelta desde el punto de contacto.
21. Fijar el pasamanos a los barrotes con los elementos 002031; mantener los barrotes verticales. Introducir los elementos en forma de codo 033103, 033105 y 033107 con los tornillos 012014 y 001017 para los cambios de dirección. Aplicar los tapones terminales 033103 a los extremos del pasamanos con los elementos 011069 y 004034 agujerear con una broca de 6 mm de diámetro (figs. 1 y 11).
22. Posicionar el primer barrote 127010; ajustar la altura en virtud de los barrotes montados precedentemente. Fijar al suelo, en correspondencia con el primer barrote, el elemento 033142, agujereando con la broca \varnothing 8 mm. Utilizar los elementos 011053, 008004, y 001004 (fig. 1).
23. Cortar a medida un trozo de barrote 127012 para conseguir los distanciadores de conexión de los peldaños; bloquearlos con los elementos 001010.
24. Apretar del todo el elemento 005008 (fig. 5).
25. Introducir los cables de acero en los artículos 034041 presentes en los barrotes, colocando los artículos 031098 y 001012 en los barrotes en las extremidades y también en un barrote intermedio entre las dos extremidades del lado de la barandilla. Aferrar los cables en una de las dos extremidades con los artículos 031098 y 001012 dejando una saliente de 15 mm respecto a los ajustes 034041, cubrir con los artículos 034042 y 001012. Mantener en tensión con la mano los cables y aferrar los artículos 031098 y 001012 en sucesión hacia la otra extremidad del cable de acero. Aferrados los últimos artículos 031098 y 001012 cubrir con la cinta adhesiva las partes terminales de los cables para evitar que se deshilan durante el corte. Cortar los cables a una distancia de 15 mm respecto a los artículos 034041, quitar la cinta y cubrir con los artículos 034042 y 001012 (figs. 1 y 11).
26. Completar el ensamblaje de los accesorios, insertando los elementos BF2 en la parte inferior de los barrotes 127010 a la altura de los peldaños angulares y en la parte superior a la altura de los distanciadores laterales 127012 (figs. 1 y 11).

Ensamblaje de la balaustrada 010

27. Atornillar el elemento 033063 al tirante 046036 con el tornillo 011038 (fig. 1).
28. Colocar los elementos 033063 en el rellano utilizando los elementos 002040 y 001004. Agujerear con una broca de 5 mm de diámetro el rellano, manteniendo un intereje que permita montar al menos cuatro barrotes.
29. Posicionar los barrotes 127014, con los elementos 033078 dirigidos hacia la parte de fuera, y apretar el elemento 001004 (fig. 1).
30. Fijar el pasamanos rectilíneo 140053 utilizando los elementos 002031 (fig. 1).
31. En función de la posición y la existencia de paredes alrededor del hueco de la escalera, podría ser necesario colocar uno o dos barrotes 127014 más.
32. En este caso es necesario dejar un espacio igual con respecto a los demás barrotes o la pared. Agujerear el rellano con una broca de 4,5 mm de diámetro y ensamblar con los elementos 033063, 001004 y 002040 (fig. 1).

33. Eventual montaje de balaustrada al suelo (fig. 13)

Determinar la posición de los palos en el suelo, de media uno cada 28 cm y a una distancia del borde de 8 cm. Agujerear con broca de \varnothing 10 mm e insertar los artículos 046015 fijándolos con resina química (no

viene suministrada). Ensamblar los artículos 033063 con los elementos 009002 y 005001. Insertar los barrotes de la balaustrada (H= 910 mm) 127014 en los artículos 033063, cada metro aproximadamente con el barrote de refuerzo 126034, y bloquearlo con los elementos 001004. Fijar en la pared los barrotes utilizando el elemento 033010 con los artículos 008004, 011053 y 033056 (agujerear con broca Ø 8 mm). Determinar la longitud de los pasamanos y cortar la cantidad sobrante. Ensamblar los pasamanos 140053 en los barrotes, con los elementos 002031 uniéndoles con los artículos 031076 y 046011. Ensamblar los eventuales artículos de enlace 033103, 033105, 033107 y los artículos terminales 033103.

34. Introducir los cables de acero en los artículos 034041 presentes en los barrotes, colocando los artículos 031098 y 001012 en los barrotes en las extremidades y también en un barrote intermedio entre las dos extremidades del lado de la barandilla. Aferrar los cables en una de las dos extremidades con los artículos 031098 y 001012 dejando una saliente de 15 mm respecto a los ajustes 034041, cubrir con los artículos 034042 e 001011. Mantener en tensión con la mano los cables y aferrar los artículos 031098 y 001012 en sucesión hacia la otra extremidad del cable de acero. Aferrados los últimos artículos 031098 y 001012 cubrir con la cinta adhesiva las partes terminales de los cables para evitar que se deshilen durante el corte. Cortar los cables a una distancia de 15 mm respecto a los artículos 034041, quitar la cinta y cubrir con los artículos 034042 y 001011 (figs. 1 y 11).

Ensamblaje final

35. Para dar mayor robustez y rigidez a la escalera en los puntos intermedios, fijar a la pared los elementos 033010 y unirlos con los barrotes utilizando los elementos 033056. Agujerear con una broca de 8 mm de diámetro y utilizar los elementos 008004, 011053, 011057 y 005035 (figs. 12 y 13).

Ensamblaje de la barandilla 020

36. Ensamblar los elementos BE9 en los orificios de los peldaños con el borde mirando arriba (fig. 2).
37. Comenzando por arriba, ensamblar los barrotes 127002, con los elementos BF1 y 002040, a los peldaños angulares con una altura de aproximadamente 99 cm.
38. Cortar a medida un trozo de barrote 127002 para conseguir los distanciadores de conexión de los peldaños. Introducir los distanciadores laterales de conexión y bloquearlos con los elementos 001013 en el lado superior e inferior.
39. Apretar del todo el elemento 005008 (fig. 5).
40. Cortar a medida los segmentos de pasamanos 140053; ensamblarlos con el elemento 046011 interponiendo el elemento 031076. Para lograr una fijación perfecta, el pasamanos debe efectuar aproximadamente un octavo de vuelta desde el punto de contacto.
41. Fijar el pasamanos a los barrotes con los elementos 002031; mantener los barrotes verticales. Introducir los elementos en forma de codo 031061, 031071 y 031072 con los tornillos 012014 y 001017 para los cambios de dirección. Aplicar los tapones terminales 031061 a los extremos del pasamanos con los elementos 004034 e 011069 (figs. 2 y 12).
42. Fijar al suelo, en correspondencia con el primer barrote, el elemento BF1, agujereando con la broca Ø 8 mm. Utilizar los elementos 011053, 008004, y 001004 (fig. 2). Ensamblar el elemento de refuerzo 046050.
43. Determinar la posición de los barrotes intermedios. Agujerear con una broca de 4,5 mm de diámetro; ensamblar los artículos BF1 con el tornillo 002040.
44. Cortar los barrotes intermedios a una altura que se puede determinar en la propia escalera. Insertar los barrotes en los elementos BF1, apretar las piezas 001004 y fijar al pasamanos con los elementos 002031; mantener los barrotes verticales (figs. 2 y 12).

Ensamblaje de la balaustrada 020

45. Atornillar el artículo 033063 en el tirante 046036 con el tornillo 011038 (fig. 2). Cortar el palo 121028 a 90 cm, ensamblarlo con el fijador 033149 y los artículos 011063 y 005036, insertarlo en el artículo 033063 y fijarlo con los elementos 001004 posicionando la abrazadera 033149 siguiendo el sentido de la barandilla.
46. Colocar los elementos 033146 en el rellano utilizando los elementos 002040 y 001004. Agujerear con una broca de 4,5 mm de diámetro el rellano, manteniendo un intereje no superior a 12 cm.
47. Posicionar los barrotes 127004 y apretar el elemento 001004 (fig. 2).
48. Fijar el pasamanos rectilíneo 140053 utilizando los elementos 002031 (fig. 2).
49. En función de la posición y la existencia de paredes alrededor del hueco de la escalera, podría ser necesario colocar uno o dos barrotes 127004 más.
50. En este caso es necesario dejar un espacio igual con respecto a los demás barrotes o la pared. Agujerear el rellano con una broca de 5 mm de diámetro y ensamblar con los elementos 033146, 001004 y 002040 (fig. 2).

51. Montaje eventual balaustrada al suelo (fig. 14)

Determinar la posición de los palos en el suelo, de media uno cada 12 cm, y a una distancia del borde de 8 cm. Agujerear con una broca \varnothing 12 mm y ensamblar los artículos 033146 con los elementos 008007. Fijar en la pared el primer barrote de la balaustrada (H = 910 mm) utilizando el elemento 033010 con los artículos 008004, 011053, 033056 e 031066 (agujerear con la broca \varnothing 8 mm). Insertar los barrotes de la balaustrada restantes (H = 910 mm) 127004 en los artículos 033146, uno cada metro aproximadamente con el barrote de refuerzo 126034 con los artículos 031066, y bloquearlos con los elementos 001004. Ensamblar los pasamanos 140053 con los barrotes con los elementos 002031 uniéndolos con los artículos 031076 y 046011. Ensamblar los eventuales artículos de enlace 031061, 031072, 031071 y los artículos terminales 031061 (fig. 12).

Ensamblaje final

52. Para dar mayor robustez y rigidez a la escalera en los puntos intermedios, fijar a la pared los elementos 033010 y unirlos con los barrotes utilizando los elementos 033056 y 031066. Agujerear con una broca de 8 mm de diámetro y utilizar los elementos 008004, 011053, 011057 y 005035 (fig. 12).

Svenska

OBSERVERA! Utför installationen på ett yrkesmannamässigt sätt med lämpliga verktyg. Följ monteringsinstruktionerna i detalj. Informera dig före installationen om lokala och nationella bestämmelser som ska respekteras, beroende på avsett användningsområde (privat, offentlig, kontor, butiker o.s.v.).

Packa upp alla delarna till trappan innan du börjar montera. Lägg ut dem på en plats där du har gott om utrymme och kontrollera antalet komponenter med hjälp av den bifogade packlistan.

Förmontering

1. Sätt komponenterna 001010 för version 010, eller komponenterna 001013 för version 020, i stegen 103009, 103010 och 103011 (fig. 1) (fig. 2).
2. Mät noggrant höjden mellan golven för att räkna fram antalet distansbrickor 131030 eller 131031. Använd TAB. 2 för att beräkna hur många distansbrickor 131030 eller 131031 som behövs för trapporna med distansbrickor D78 (metall), eller TAB. 3 för trapporna med distansbrickor D79 (trä) (H = totalhöjd, A = antal steghöjder).
Exempel: för en uppmätt totalhöjd på 298 cm mellan golven och en trappa med 13 steg och distansbrickor D78: Se TAB. 2: a) för en totalhöjd på 298 cm i kolumn H: läs av antalet distansbrickor som behövs i kolumn A/13, dvs. totalt 40 distansbrickor.
b) lägg distansbrickorna, en i taget, på alla avståndsdelar D78. Fördela dem sedan under och över avståndsdelarna (se till att den del som är synlig på kanten hamnar i linje eftersom det ser snyggast ut). Högst tre distansbrickor får plats på den första avståndsdelan D78. På övriga avståndsdelar D78 får högst fem distansbrickor plats. Slutresultatet blir tre distansbrickor på den första avståndsdelan D78 (två över och en under), fyra distansbrickor på den andra avståndsdelan D78 (två över och två under), och tre distansbrickor på de elva återstående avståndsdelarna (två över och en under).
3. Montera komponenterna 033190, 001028, 001027, 011072, 033078 i ståndare 127010 från sidan med \varnothing 3,5 mm hålet som är 10,5 cm från kanten. Montera vajerfästena 034041 på ståndarna 127010 med artiklarna 002050 (fig. 1) (för räckverk 010).
4. Sätt komponenterna 033147 i ståndare 127002 med delarna 011064 och 005036 (fig. 2) (för räckverk 020).

Tillsågning av viloplanet

5. För att markera såglinjerna i viloplanet:
 - 1) mät noggrant upp trapphålet.
 - 2) beräkna trapphålets centrum.
 - 3) markera såglinjerna med hjälp av ett steg för att få rätt riktning och en bit förpackningskartong för att få rätta vinklar på sidorna på viloplanets lägre del (undersidan). Avståndet till mitten ska motsvara hälften av det uppmätta hålet (fig. 4).
6. Såga till viloplanet med en elektrisk figursåg. Se till att inte skada den målade ytan – använd sandpapper för att ta bort grova kanter och skydda med den bifogade träfärgen.

Montering

7. Bestäm var pelaren ska stå på golvet, utifrån takhålets centrum. Lägg ner bottenplattan 023012 (fig. 3).
8. Borra hål med en \varnothing 14 mm-borra och sätt fast bottenplattan 023012 + 012009 + 022001 i golvet med komponenterna 008001 (fig. 1) (fig. 2).
9. Skruva pelarrör 042013 på bottenplattan 023012+012009+022001 (fig. 1) (fig. 2) (fig. 3).
10. Trä över täckring 132017 eller 132018 på pelarrör 042013 (fig. 6).
11. För in i ordningsföljd avståndsdelan D78 eller D79, distansbrickorna 131030 eller 131031, det första trappsteget (trästavarna ska löpa parallellt med den förbestämda ingångssidan) (fig. 5/A), avståndsdelan D78 eller D79, distansbrickorna 131030 eller 131031 och sedan nästa steg (trästavarna ska löpa parallellt med den förbestämda ingångssidan). Fortsätt på samma sätt. Placera stegen i den position som avgjordes när trappan ritades (fig. 6).
12. När du har nått toppen av pelarrör 042013 skruvar du i komponent 022003 och sedan nästa pelarrör 042013. Fortsätt att montera trappan (fig. 1) (fig. 7).
13. När du har nått toppen av pelarrör 042013, skruvar du i komponent 022001 i komponent 046036 med gängningen uppåt (skruva i komponent 046036 med tanke på att det måste vara på samma höjd som inkommande golv). Fortsätt att sätta i trappstegen med användning av ersättningskomponent 023001 i avståndsdelan D78 eller D79 och distansbrickor 131030 eller 131031 (fig. 7).
14. Kapa komponent 023001 cirka 3 mm från kontaktpunkten av den korta delen, för in den i avståndsdelan D78 eller D79, och för in i följande ordning avståndsdelan D78 eller D79 och trappavsats 088002. Placera trappavsatsen med det lilla hålet (som behövs för ständarens passage) på trappstegens ankomstsida (fig. 5).

15. För in komponenterna 023035 eller 023037, 022065, 009010 och dra åt komponent 005008 så att stegen fortfarande kan vridas (fig. 1) (fig. 2).

Fixering av viloplanet

16. Sätt komponent 047009 mot viloplanets undersida. Markera läget med ett avstånd på ca 15 cm från viloplanets ytterkant. Borra med en \emptyset 14 mm-borr och sätt fast den definitivt med hjälp av komponenterna 008001 (fig. 1) (fig. 2).
17. Sätt fast komponenterna 047009 i viloplanet, med hjälp av komponenterna 011053 (borra i viloplanet med en \emptyset 4,5 mm-borr).
18. Tryck fast komponenterna 132016 (fig. 1) (fig. 2).

Montering av räckverk 010 (gå till punkt 35 för modell 020)

19. Börja uppifrån och placera ståndarna 127010, med delarna 033142 och 002040, i hörnstegen, med en höjd på ca 97,5 cm.
20. Kapa handledarbitarna 140053 till rätt längd. Montera med del 046011 genom att placera del 031076 mellan dem. Handledaren måste vridas ca 1/8 från kontaktpunkten för att sättas fast på bästa sätt.
21. Sätt fast handledaren på ståndarna med delarna 002031. Håll ståndarna vertikalt. För in vinkeldelarna 033103, 033105 och 033107 med skruvarna 012014 och 001017 när riktningen ändras. Sätt på komponent 033103 där handledaren slutar med delarna 011069 och 004034. Borra med en \emptyset 6 mm-borr (fig. 1) (fig. 11).
22. Placera den första ståndaren 127010; anpassa höjden efter ståndarna som du har placerat innan. Fäst komponent 033144 på golvet där den första ståndaren ska vara. Borra med en \emptyset 8 mm-borr. Använd komponenterna 011053, 008004 och 001004 (fig. 1).
23. Kapa en del av ståndare 127012 för att få delar som binder ihop stegen. Lås fast dem på plats med delarna 001010.
24. Skruva definitivt åt mutter 005008 (fig. 5).
25. För in stålvajrarna i delarna 034041 som finns på ståndarna, sätt delarna 031098 och 001012 på ståndarnas kanter och även på en ståndare i mellanläge mellan de yttersta kanterna på räcket. Skruva åt vajrarna i ena änden med delarna 031098 och 001012 men lämna 15 mm vajer utanför vajerfästena 034041; täck med delarna 034042 och 001012. Sträck ut vajrarna för hand och skruva åt delarna 031098 och 001012 en efter en mot stålvajrens andra kant. När de sista delarna 031098 och 001012 är åtskruvade, täck vajerändarna med tejp så att de inte fransas när du kapar dem. Kapa vajrarna 15 mm från delarna 034041; tag bort tejen och täck med delarna 034042 och 001012 (fig. 1) (fig. 11).
26. Slutför monteringen av tillbehören genom att täcka hålen med komponenterna BF2 under ståndarna 127010 i hörnstegen och över de kapade ståndarna 127012 (fig. 1) (fig. 11).

Montering av balustrad 010

27. Skruva fast artikeln 033063 på vajern 046036 med skruv 011038 (fig. 1).
28. Montera ståndarfästena 033063 i viloplanet, med hjälp av komponenterna 002040 och 001004. Borra i viloplanet med en \emptyset 5 mm-borr med ett avstånd som gör att minst fyra ståndare får plats.
29. Placera ståndarna 127014 med komponenterna 033078 utåt, och skruva åt komponent 001004 (fig. 1).
30. Sätt fast den raka handledaren 140053 med komponenterna 002031 (fig. 1).
31. Det kan behövas en eller två extra ståndare 127014, beroende på var väggarna är eller om det finns väggar runt trappan.
32. I så fall måste du skapa samma avstånd från de andra ståndarna eller från väggen. Borra i viloplanet med en \emptyset 4,5 mm-borr och montera med komponenterna 033063, 001004 och 002040 (fig. 1).

33. Eventuell montering av balustrad på golvet (fig. 13)

- Fastställ ståndarnas position på golvet, ungefär en stolpe var 28:e cm och med ett avstånd från kanten på ca 8 cm. Borra med \emptyset 10 mm-borr, för in artiklarna 046015 och fixera med kemiskt lim (ingår ej). Montera artiklarna 033063 med komponenterna 009002 och 005001. För in balustradståndarna (H = 910 mm) 127014 i artiklarna 033063, med stödståndaren 126034 ungefär varje meter, och fixera dem med delarna 001004. Fäst ståndarna i väggen med komponent 033010 med artiklarna 008004, 011053 och 033056 (borra med \emptyset 8 mm-borr). Fastställ handledarnas längd och kapa överskottet. Montera handledarna 140053 på ståndarna med komponenterna 002031 genom att sammanfoga dem med artiklarna 031076 och 046011 för de raka balustraderna. Montera de eventuella anslutningsartiklarna 033103, 033105, 033107 och ändartiklarna 033103.
34. För in stålvajrarna i delarna 034041 som finns på ståndarna, sätt delarna 031098 och 001012 på ståndarnas kanter och även på en ståndare i mellanläge mellan de yttersta kanterna på räcket. Skruva åt vajrarna i ena änden med delarna 031098 och 001012 men lämna 15 mm vajer utanför vajerfästena

034041; täck med 034042 och 001011. Sträck ut vajrarna för hand och skruva åt delarna 031098 och 001012 en efter en mot stålvejerns andra kant. När de sista delarna 031098 och 001012 är åtskruvade, täck vajerändarna med tejp så att de inte fransas när du kapar dem. Kapa vajrarna 15 mm från delarna 034041; tag bort teipen och täck med delarna 034042 och 001011 med hjälp av medföljande lim (fig. 1 - 11)

Slutmontering

35. För att ytterligare stärka trappan i de mellanliggande punkterna ska du fästa delarna 033010 i väggen och fästa dem vid stolparna med hjälp av delarna 033056. Borra med en \varnothing 8 mm-borr och använd komponenterna 008004, 011053, 011057, 005035 (fig. 12) (fig. 13).

Montering av räckverk 020

36. Montera artiklarna BE9 i hålen i stegen, med kanten uppåt (fig. 2).
37. Börja uppifrån och placera ståndarna 127002, med delarna BF1 och 002040, i hörnstegen, med en höjd på ca 99 cm.
38. Kapa en del av ståndare 127002 för att få delar som binder ihop stegen. För in dessa delar och fäst med komponenterna 001013 på den övre och den nedre sidan.
39. Skruva definitivt åt mutter 005008 (fig. 5).
40. Kapa handledarbetarna 140053 till rätt längd. Montera med del 046011 genom att placera del 031076 mellan dem. Handledaren måste vridas ca $1/8$ från kontaktpunkten för att sättas fast på bästa sätt.
41. Sätt fast handledaren på ståndarna med delarna 002031. Håll ståndarna vertikalt. För in vinkeldelarna 031061, 031071 och 031072 med skruvarna 012014 och 001017 när riktningen ändras. Sätt på komponenterna 031061 där handledaren slutar med delarna 004034 och 011069 (fig. 2) (fig. 12).
42. Sätt fast komponent BF1 på golvet där den första ståndaren ska vara. Borra med en \varnothing 8 mm-borr. Använd komponenterna 011053, 008004 och 001004 (fig. 2). Montera förstärkningsdelen 046050.
43. Placera mellanståndarna. Borra med en \varnothing 4,5 mm-borr. Montera delarna BF1 med skruv 002040.
44. Kapa mellanståndarna till en höjd som du bestämmer på plats. Sätt ståndarna i ståndarfästena BF1. Skruva åt komponenterna 001004 och fäst dem i handledaren med delarna 002031. Håll ståndarna vertikalt (fig. 2) (fig. 12).

Montering av balustrad 020

45. Skruva fast artikeln 033063 på vajern 046036 med skruv 011038 (fig. 2). Kapa ståndaren 121028 till 90 cm, montera den med fixeringskomponenten 033149 och artiklarna 011063 och 005036, för in den i artikeln 033063 och fäst den med komponenterna 001004. Placera bygeln 033149 enligt räckets riktning.
46. Montera fästena 033146 i viloplanet, med hjälp av komponenterna 002040 och 001004. Borra i viloplanet med en \varnothing 4,5 mm-borr. Avståndet får inte vara längre än 12 cm mellan ståndarnas centrum.
47. Sätt in ståndarna 127004 och skruva åt komponent 001004 (fig. 2).
48. Sätt fast den raka handledaren 140053 med komponenterna 002031 (fig. 2).
49. Det kan behövas en eller två extra ståndare 127004, beroende på var väggarna är eller om det finns väggar runt trappan.
50. I så fall måste du skapa samma avstånd från de andra ståndarna eller från väggen. Borra i viloplanet med en \varnothing 5 mm-borr och montera med komponenterna 033146, 001004 och 002040 (fig. 2).

51. Eventuell montering av balustrad på golvet (fig. 14)

Fastställ ståndarnas position på golvet, ungefär en var 12:e cm och med ett avstånd på 8 cm från kanten. Borra med \varnothing 12 mm-borr och montera artiklarna 033146 med komponenterna 008007. Fäst den första ståndaren på väggen (H = 910 mm) med hjälp av komponent 033010 och artiklarna 008004, 011053, 033056 och 031066 (borra med \varnothing 8 mm-borr). För in de andra balustradståndarna (H = 910 mm) 127004 i artiklarna 033146, med artiklarna 031066 och med stödståndaren 126034 ungefär varje meter, och fixera dem med delarna 001004. Montera handledarna 140053 på ståndarna med komponenterna 002031 genom att sammanfoga dem med artiklarna 031076 och 046011. Montera de eventuella anslutningsartiklarna 031061, 031072, 031071 och ändartiklarna 031061 (fig. 12).

Slutmontering

52. För att ytterligare stärka trappan i de mellanliggande punkterna ska du fästa delarna 033010 i väggen och sätta fast dem i ståndarna med hjälp av komponenterna 033056 och 031066. Borra med en \varnothing 8 mm-borr och använd komponenterna 008004, 011053, 011057, 005035 (fig. 12).

Dansk

BEMÆRK: Installationen skal udføres i overensstemmelse med bedste praksis, ved brug af egnede redskaber; følg omhyggeligt monteringsinstruktionerne. Hent oplysninger før installationen angående de lokale og nationale bestemmelser, der skal overholdes afhængigt af den påtænkte anvendelse (privat hovedbrug, privat sekundær brug, kontorer, butikker,...).

Pak alle trapeelementerne ud, inden monteringen påbegyndes. Læg dem på en tilstrækkelig stor overflade og kontroller antallet af komponenter ved hjælp af den vedlagte fortegnelse over dele.

Indledende montering

1. Montér elementerne 001010 for version 010 eller elementer 001013 for version 020, i trinene 103009, 103010 og 103011 (fig. 1) (fig. 2).
2. Mål højden fra gulv til gulv omhyggeligt for at bestemme antallet af afstandsskiver 131030 eller 131031. Brug TAB til at bestemme det krævede antal afstandsskiver 131030 eller 131031. 2 for trapper med afstandsstykker D78 (metal) eller TAB. 3 for trapper med afstandsstykker D79 (træ) (H = højde, A = stigning). F.eks.: For en målt højde på 298 cm fra gulv til gulv og en trappe med 13 trin og afstandsstykker D78, kræves følgende:
se TAB. 2: a) Læs antallet af nødvendige skiver i kolonne H ud for højden 298 cm, dvs. 40 skiver i kolonne A/13.
b) Fordel skiverne en af gangen på alle afstandsstykkerne D78 (fordel under og over), indtil de er brugt op (bevar justeringen med indsætningspunktet på den synlige side for at forbedre det æstetiske udseende). Der kan monteres op til 3 skiver på det første afstandsstykke D78. Der kan monteres op til 5 skiver på de resterende afstandsstykker D78. Det endelige resultat er 3 skiver på det første afstandsstykke D78 (2 over og 1 under), 4 skiver på det andet afstandsstykke D78 (2 over og 2 under), 3 skiver på elleve resterende afstandsstykker (2 over og 1 under).
3. Montér elementerne 033190, 001028, 001027, 011072, 033078 på balustrene 127010 fra siden med hullet på Ø 3,5 mm, der sidder 10,5 cm fra enden. Montér kabelgangens dele 034041 på balustrene 127010 med delene 002050 (fig. 1) (til gelænderet 010).
4. Montér elementerne 033147 til balustren 127002 ved hjælp af delene 011064 og 005036 (fig. 2) (til gelænderet 020).

Skæring af slutrepos

5. Gør følgende for at definere og afmærke skæringslinjerne for reposerne:
1) Mål etageadskillelseshullet omhyggeligt.
2) Beregn etageadskillelseshullets centrum.
3) Afmærk skæringslinjerne ved hjælp af et trin for at få den korrekte retning, og et stykke pap fra emballagen for opnå gøre siderne firkantede på den nederste side (underside) af reposit, i en afstand i forhold til midten, der svarer til midten af hullet, der blev målt tidligere (fig. 4).
6. Skær repositet med en elektrisk stiksav og vær forsigtig med ikke at beskadige planet. Brug sandpapir til at fjerne ujævnheder på kanten og beskyt med det leverede træmalning.

Montering

7. Bestem stolpens position på gulvet, i overensstemmelse med størrelse på repositet, der blev skåret tidligere, og læg bunden 023012 (fig. 3).
8. Bor huller med et Ø 14 mm bor og fastgør bunden 023012+012009+022001 til gulvet med elementerne 008001 (fig. 1) (fig. 2).
9. Skru røret 042013 på bunden 023012 + 012009 + 022001 (fig. 1) (fig. 2) (fig. 3).
10. Sæt bunddækningen 132017 eller 132018 på røret 042013 (fig. 6).
11. Indsæt i rækkefølge afstandsstykke D78 eller D79, afstandsskiverne 131030 eller 131031, det første trin med trælamellerne parallelt med den angivne stigningsside (fig. 5/A) afstandsstykke D78 eller D79, afstandsskiverne 131030 / 131031 og igen trinnet med trælamellerne parallelt med den angivne stigningsside og så videre. Placér trinene i overensstemmelse med position, der er angivet af konfigurationen (fig. 6).
12. Når toppen af røret 042013 er nået, skal elementet 022003 skrues på, skru det næste rør 042013 på og fortsæt med at montere trappen (fig. 1) (fig. 7).
13. Når enden af røret 042013 er nået, skal elementet 022001 skrues på elementet 046036 mens gevindhullet holdes opad (skru elementet 046036 på og hold for øje, at det skal være i samme højde som slutgulvet). Fortsæt med at indsætte trinene ved hjælp af udligningselementet 023001 i afstandsstykket D78 eller D79 afstandsskiverne 131030 eller 131031 (fig. 7).
14. Skær elementet 023001 ved ca. 3 mm fra den korteste del af anslagsfalsen og indsæt det i

- afstandsstykket D78 eller D79, og indsæt i rækkefølge afstandsstykket D78 eller D79 og reposit 088002. Anbring reposit med det lille hul (der sørger for passage af baluster) på trinenes slutside (fig. 5).
15. Indsæt elementerne 023035 eller 023037, 022065, 009010 og stram elementet 005008 tilstrækkeligt, og husk på at trinene stadig skal kunne rotere (fig. 1) (fig. 2).

Fastgøring af repos

16. Før elementet 047009 hen til etageadskillelsen. Bestem positionen og hold en afstand på ca. 15 cm fra repositets yder kant, bor et hul med et \emptyset 14 mm bor og fastgør definitivt ved hjælp af elementet 008001 (fig. 1) (fig. 2).
17. Fastgør elementerne 047009 til reposit ved hjælp af elementerne 011053 (bor reposit med et \emptyset 4,5 mm bor).
18. Anbring elementerne 132016 (fig. 1) (fig. 2).

Montering af gelænderet 010 (gå til punkt 35 for model 020)

19. Start fra toppen og monter balustrene 127010, med delene 033142 og 002040, på hjørnetrinene med en højde på ca. 97,5 cm.
20. Skær håndlistesektionerne 140053 efter mål. Monter dem med delen 046011 ved at placere delen 031076 mellem dem. For optimal fastgøring skal håndlisten følge ca. 1/8 af en drejning fra kontaktpunktet.
21. Fastgør håndlisten til balustrene, med delene 002031. Hold balustrene lodret. Indsæt vinkeldelene 033103, 033105 og 033107 med skrueene 012014 og 001017 ved retningsskift. Påmonter endepopperne 033103 på enderne af håndlisten med delene 011069 og 004034. Bor med et \emptyset 6 mm bor (fig. 1) (fig. 11).
22. Placér den første baluster 127010. Justér højden i overensstemmelse med de tidligere monterede stolper. Fastgør elementet 033142 til gulvet ud for den første baluster og bor med et \emptyset 8 mm bor. Brug elementerne 011053, 008004 og 001004 (fig. 1).
23. Skær et stykke baluster 127012 efter mål for at få afstandsstykker til at forbinde trinene. Blokér dem med elementerne 001010.
24. Stram elementet 005008 definitivt (fig. 5).
25. Indsæt stålkablerne i delene 034041 på balustrene og placér delene 031098 og 001012 balustrene i enderne og også på en mellemiggende baluster, der er placeret mellem de to ender af gelænderensiden. Fastgør kablerne på en af enderne med delene 031098 og 001012 og lad der være et fremspring på 15 mm i forhold til fastgøringerne 034041. Tildæk med delene 034042 og 001012. Stram kablerne med hånden og spænd delene 031098 og 001012 i rækkefølge mod den anden ende af stålkablet. Når de sidste dele 031098 og 001012 er fastgjort, tildækkes enderne af kablerne med tape for at undgå, at de flosser, når de skæres. Skær kablerne i en afstand af 15 mm i forhold til delene 034041. Fjern tapen og tildæk med delene 034042 og 001012 (fig. 1) (fig. 11).
26. Fuldfør monteringen af tilbehøret ved at indsætte elementerne BF2 i den nederste del af balustrene 127010 i overensstemmelse med hjørnetrinene og i den øverste del i overensstemmelse med sideafstandsstykkerne 127012 (fig. 1) (fig. 11).

Montering af balustraden 010

27. Skru delen 033063 på stiveren 046036 med skruen 011038 (fig. 1).
28. Anbring elementerne 033063 på reposit ved hjælp af elementerne 002040 og 001004. Bor reposit med et \emptyset 5 mm bor og hold en afstand mellem centrummerne, så der kan monteres mindst fire balustre.
29. Anbring balustrene 127014, med elementerne 033078 vendt udad, og stram elementet 001004 (fig. 1).
30. Fastgør den lige håndliste 140053 ved hjælp af elementerne 002031 (fig. 1).
31. Afhængigt af positionen og om der er vægge omkring trapperummet, kan det være nødvendigt at placere en eller to ekstra balustre 127014.
32. I så fald er det nødvendigt at betænke en plads med samme afstand fra de andre balustre eller fra væggen. Bor reposit med et \emptyset 4,5 mm bor og monter med elementerne 033063, 001004 og 002040 (fig. 1).

33. Eventuel montering af balustrade til gulvet (fig. 13)

- Bestem placeringen af balustrene på gulvet, i gennemsnit én hver 28 cm og med en afstand fra kanten på 8 cm. Bor med et \emptyset 10 mm bor og indsæt delene 046015 og fastgør dem med det kemiske harpiks (medfølger ikke). Saml delene 033063 med elementerne 009002 og 005001. Indsæt balustradens balustre ($H = 910$ mm) 127014 i delene 033063, ca. hver meter med forstærkningsbalustran 126034, og blokér dem med elementerne 001004. Fastgør balustrene til væggen ved hjælp af elementet 033010 med delene 008004, 011053 og 033056 (bor med et \emptyset 8 mm bor). Bestem længden af håndlisterne og skær den overskydende mængde af. Monter håndlisterne 140053 på balustrene med elementerne 002031 ved at bruge delene 031076 og 046011 til de lige balustre. Monter de eventuelle samlingsdele 033103, 033105, 033107 og endekomponenterne 033103.
34. Indsæt stålkablerne i delene 034041 på balustrene og placér delene 031098 og 001012 balustrene i enderne og også på en mellemiggende baluster, der er placeret mellem de to ender af gelænderensiden. Fastgør kablerne på en af enderne med delene 031098 og 001012 og lad der være et fremspring på 15

mm i forhold til fastgøringerne 034041. Tildæk med delen 034042 og 001011. Stram kablerne med hånden og spænd delene 031098 og 001012 i rækkefølge mod den anden ende af stålkablet. Når de sidste dele 031098 og 001012 er fastgjort, tildækkes enderne af kablerne med tape for at undgå, at de flosser, når de skæres. Skær kablerne i en afstand af 15 mm i forhold til delene 034041. Fjern tapen og tildæk med delene 034042 og 001011 med den medfølgende lim (fig. 1 - 11).

Afsluttende montering

35. Fastgør elementerne 033010 til væggen for yderligere at forstærke trappen på mellemliggende punkter, og foren dem til balustrerne med elementerne 033056. Bor med et Ø 8 mm bor og brug elementerne 008004, 011053, 011057, 005035 (fig. 12) (fig. 13).

Montering af gelænderet 020

36. Montér delene BE9 i hullerne på trinene med kanten vendt opad (fig. 2)
37. Start fra toppen og montér balustrerne 127002, med delene BF1 og 002040, på hjørnetrinene med en højde på ca. 99 cm.
38. Skær et stykke baluster 127002 efter mål for at få afstandsstykker til at forbinde trinene. Indsæt sideafstandsstykkerne til forbindelse og blokér dem med elementerne 001013 på den øverste side og den nederste side.
39. Stram elementet 005008 definitivt (fig. 5).
40. Skær håndlistesektionerne 140053 efter mål. Montér dem med delen 046011 ved at placere delen 031076 mellem dem. For optimal fastgøring skal håndlisten følge ca. 1/8 af en drejning fra kontaktpunktet.
41. Fastgør håndlisten til balustrerne, med delene 002031. Hold balustrerne lodret. Indsæt vinkeldelene 031061, 031071 og 031072 med skruerne 012014 og 001017 ved retningsskift. Påmontér endepropperne 031061 på enderne af håndlisten med delene 004034 og 011069 (fig. 2) (fig. 12).
42. Fastgør elementet BF1 til gulvet ud for den første baluster og bor med et Ø 8 mm bor. Brug elementerne 011053, 008004 og 001004 (fig. 2). Montér forstærkningselementet 046050.
43. Bestem position for de mellemliggende balustre. Bor med et Ø 4,5 mm bor. Montér delene BF1 med skruerne 002040.
44. Skær de mellemliggende balustre ved en højde, der kan måles på selve trappen. Indsæt balustrerne i delene BF1, stram komponenterne 001004 og fastgør håndlisten med delene 002031. Hold balustrerne lodret (fig. 2) (fig. 12).

Montering af balustraden 020

45. Skru delen 033063 på stiveren 046036 med skruen 011038 (fig. 2). Skær balustreren 121028 ved 90 cm, montér den med fastgøringen 033149 og delene 011063 og 005036, indsæt den i delen 033063 og fastgør den med elementerne 001004 ved at anbringe bøjljen 033149 i overensstemmelse med gelænderets retning.
46. Anbring elementerne 033146 på reposit ved hjælp af elementerne 002040 og 001004. Bor reposit med et Ø 4,5 mm bor og hold en afstand mellem centrummerne på maksimalt 12 cm.
47. Anbring balustrerne 127004 og stram elementet 001004 (fig. 2).
48. Fastgør den lige håndliste 140053 ved hjælp af elementerne 002031 (fig. 2).
49. Afhængigt af positionen og om der er vægge omkring trapperummet, kan det være nødvendigt at placere en eller to ekstra balustre 127004.
50. I så fald er det nødvendigt at betænke en plads med samme afstand fra de andre balustre eller fra væggen. Bor reposit med et Ø 5 mm bor og montér med elementerne 033146, 001004 og 002040 (fig. 2).

51. Eventuel montering af balustrade til gulvet (fig. 14)

Bestem placeringen af balustrerne på gulvet, i gennemsnit én hver 12 cm og med en afstand fra kanten på 8 cm. Bor med et Ø 12 mm bor og montér delene 033146 med elementerne 008007. Fastgør den første baluster (H = 910 mm) til væggen ved hjælp af elementet 033010 med delene 008004, 011053, 033056 og 031066 (bor med et Ø 8 mm bor). Indsæt balustradens resterende balustre (H = 910 mm) 127004 i delene 033146, ca. hver meter med forstærkningsbalustrer 126034 med delene 031066, og blokér dem med elementerne 001004. Montér håndlisterne 140053 på balustrerne med elementerne 002031 ved at bruge delene 031076 og 046011. Montér de eventuelle samlingsdele 031061, 031072, 031071 og endekomponenterne 031061 (fig. 12).

Afsluttende montering

52. Fastgør elementerne 033010 til væggen for yderligere at forstærke trappen på mellemliggende punkter, og foren dem til balustrerne med elementerne 033056 og 031066. Bor med et Ø 8 mm bor og brug elementerne 008004, 011053, 011057, 005035 (fig. 12).

Norsk

ADVARSEL: Produktet må installeres "etter alle kunstens regler" og med passende verktøy. Følg monteringsbeskrivelsen nøye. Informer deg om eventuelle lokale og nasjonale forskrifter som gjelder for ditt spesielle bruksområde (primær eller sekundær privat bruk, kontorer, forretninger osv.) før du installerer produktet.

Pakk ut alle elementene før du starter å montere trappen. Plassere dem på en stor overflate og kontrollere mengden av elementene ved å bruke den vedlagte dellisten.

Forhåndsmontering

1. Montere elementene 001010 for versjonen 010 eller elementene 001013 for versjonen 020, i trappetrinnene 103009, 103010 og 103011 (fig. 1) (fig. 2).
2. Mål nøyaktig høyden fra gulv til gulv for å beregne nødvendig antall avstandsskiver 131030 eller 131031. For å beregne nødvendig antall avstandsskiver 131030 eller 131031 bruk TAB. 2 for trappene med avstandsstykker D78 (metall) eller TAB. 3 for trappene med avstandsstykker D79 (tre) (H = høyde, A = opptrinn).
Eksempel: for en høyde målt fra gulv til gulv på 298 cm og en trapp med 13 trinn og avstandsstykker D78, trenger du:
se TAB. 2: a) Ved høyden på 298 cm, i kolonnen H, les av mengden nødvendige skiver, 40 stk. skiver i kolonnen A/13.
b) Fordele skivene, i rekkefølge, på alle avstandsstykkene D78 (fordele deretter under og over) én om gangen, til de tar slutt (sørg for å holde innsprøytningsspunktet på linje - det finnes på den synlige kanten - for å forbedre det estetiske aspektet). På det 1ste avstandsstykket D78 kan man sette inn maksimalt 3 skiver. På de resterende avstandsstykkene D78 kan man sette inn maksimalt 5 skiver. Sluttresultatet er på 3 skiver på 1ste avstandsstykke D78 (2 over og 1 under), 4 skiver på 2dre avstandsstykke D78 (2 over og 2 under), 3 skiver på de elleve gjenværende avstandsstykkene (2 over og 1 under).
3. Montere elementene 033190, 001028, 001027, 011072, 033078 til spilene 127010 fra siden med hullet Ø 3,5 mm som befinner seg ved 10,5 cm målt fra enden. Sett sammen kabelinnføringene 034041 på spilene 127010 med artiklene 002050 (fig. 1) (for rekkverk 010).
4. Sett sammen elementene 033147 til spilen 127002 ved hjelp av artiklene 011064 og 005036 (fig. 2) (for rekkverk 020).

Snitt av ankomsttrappeavtsatsen

5. For å definere og merke av snittlinjen til trappeavtsatsene, må man:
 - 1) Måle åpningen i bjelkelaget nøye.
 - 2) Beregne midten av åpningen i bjelkelaget.
 - 3) Merke av snittlinjene ved hjelp av et trappetrinn, for å oppnå riktig retning, og en emballasjekartong for å oppnå firkantede sider, på den nedre delen (siden under) av trappeavtsatsen, ved en avstand, i forhold til midten, som tilsvare halvparten av åpningen som ble målt tidligere (fig. 4).
6. Kutt trappeavtsatsen med en kantsag, utvis maksimal oppmerksomhet slik at planet ikke fliser seg opp; bruk sandpapir for å fjerne eventuelle småfeil på kanten og beskytt ved å påføre tremalingen som leveres.

Montering

7. Bestem plasseringen av stolpen, på grunnlag av målene til trappeavtsatsen som ble kuttet tidligere, på gulvet og legg sokkelen 023012 (fig. 3).
8. Bor hull med bor Ø 14 mm og fest sokkelen 023012+012009+022001 til gulvet med elementene 008001 (fig. 1) (fig. 2).
9. Skru fast røret 042013 på sokkelen 023012 + 012009 + 022001 (fig. 1) (fig. 2) (fig. 3).
10. Sett inn sokkeldekslet 132017 eller 132018 i røret 042013 (fig. 6).
11. Sett inn i rekkefølge avstandsstykket D78 eller D79, avstandsskivene 131030 eller 131031, det første trappetrinnet med trestykkene parallellt med forhåndsfastsatt oppstigningsretningsside (fig. 5/A), avstandsstykket D78 eller D79, avstandsskivene 131030/131031 og på nytt trappetrinnet med trestykkene parallellt med forhåndsfastsatt oppstigningsretningsside, og så videre. Plassere trappetrinnene i forhold til posisjonen som angis av konfigurasjonen (fig. 6).
12. Når du har nådd toppen av røret 042013 skrur du på elementet 022003; deretter skrur du på det neste røret 042013 og fortsetter å montere trappen (fig. 1) (fig. 7).
13. Når enden av røret 042013 er nådd, skru fast elementet 022001 til elementet 046036 og hold det gjengede hullet vendt oppover (skru fast elementet 046036 og husk på at det må stå på samme høyde med ankomstgulvet). Fortsett med å sette inn trappetrinnene ved å bruke kompensasjonselementet 023001 i avstandsstykket D78 eller D79 og avstandsskivene 131030 eller 131031 (fig. 7).
14. Kapp elementet 023001 ved cirka 3 mm fra anslagspunktet til den korteste delen, sett den inn i avstandsstykket D78 eller D79, og sett inn i rekkefølge avstandsstykket D78 eller D79 og trappeavtsatsen 088002. Plassere trappeavtsatsen med det lille hullet (som brukes til passering av spilen) på trappetrinnenes

- ankomstside (fig. 5).
15. Sett inn elementene 023035 eller 023037, 022065, 009010 og stram elementet 005008 tilstrekkelig, husk på at trinnene fortsatt må kunne dreies rundt (fig. 1) (fig. 2).

Hvordan du fester trappeavsatsen

16. Nærm elementet 047009 til bjelkelaget. Bestem plasseringen; hold en avstand på ca. 15 cm fra ytterkanten på trappeavsatsen, bor et hull med bor \varnothing 14 og fest det permanent med elementene 008001 (fig. 1) (fig. 2).
17. Fest elementene 047009 til trappeavsatsen, med bruk av elementene 011053 (bor hull i trappeavsatsen med et bor \varnothing 4,5 mm).
18. Plassere elementene 132016 (fig. 1) (fig. 2).

Montering av rekkverk 010 (gå til punkt 35 for modellen 020)

19. Ved å starte ovenifra, sett sammen spilene 127010, med artiklene 033142 og 002040, på hjørnetrinnene med en høyde tilsvarende cirka 97,5 cm.
20. Kapp til tilmålt størrelse håndløpernes segmenter 140053; sett dem sammen med artikkelen 046011 ved å legge inn artikkelen 031076. For å oppnå et optimalt feste, må håndløperen utføre en cirka 1/8 omdreining fra kontaktpunktet.
21. Fest håndløperen til spilene med artiklene 002031, hold spilene loddrett. Sett inn de rettvinklede artiklene 033103, 033105 og 033107 med skruene 012014 og 001017 for endring av retningen. Sett på endehettene 033103 på håndløperens ender med artiklene 011069 og 004034 bor med spiss \varnothing 6 mm (fig. 1) (fig. 11).
22. Plassere den første spilen 127010; tilpass høyden på grunnlag av spilene som allerede er montert. Fest elementet 033142 i gulvet ved den første spilen, bruk bor \varnothing 8 mm. Bruk elementene 011053, 008004 og 001004 (fig. 1).
23. Kutt en tilmålt spiledele 127012 for å oppnå forbindelsesavstandsstykkene for trappetrinnene; forrigle dem med elementene 001010.
24. Stram elementet 005008 permanent til (fig. 5).
25. Sett inn stålkablene i artiklene 034041 som finnes på spilene, ved å plassere artiklene 031098 og 001012 på spilene ved enden og også på en midtre spile som befinner seg mellom de to endene på siden av rekkverket. Stram kablene i en av de to endene med artiklene 031098 og 001012, og la det være igjen et fremspring på 15 mm i henhold til festene 034041; dekk med artiklene 034042 og 001012. Stram kablene for hånd og stram til artiklene 031098 og 001012 i rekkefølge mot den andre enden av stålkabelen. Etter å ha strammet de siste artiklene 031098 og 001012 bruk teip for å dekke til kablernes endestykker for å unngå at de fliser seg opp under avkuttingen. Kutt kablene ved en avstand på 15 mm i forhold til artiklene 034041; ta bort teipen og dekk med artiklene 034042 og 001012 (fig. 1) (fig. 11).
26. Fullfør sammensettingen av tilbehøret, ved å sette inn elementene BF2 på den nedre delen av spilene 127010 ved hjørnetrinnene og på den øvre delen ved avstandsholderne 127012 på siden (fig. 1) (fig. 11).

Montering av vernesranken 010

27. Skru artikkelen 033063 på ankerbolten 046036 med skruen 011038 (fig. 1).
28. Plassere elementene 033063 på trappeavsatsen ved hjelp av elementene 002040 og 001004. Bor hull i trappeavsatsen med en borspiss med \varnothing 5 mm, og hold en sådann avstand slik at det er mulig å montere minst fire spiler.
29. Plassere spilene 127014, med elementene 033078 vendt utover, og stram elementet 001004 (fig. 1).
30. Fest den rettlinjede håndløperen 140053 ved bruk av elementene 002031 (fig. 1).
31. Det er mulig du må sette i én eller to ekstra spiler 127014, avhengig av plasseringen av og om du har vegger rundt trappeåpningen.
32. I så fall må du passe på at du har samme avstand som du har mellom de andre spilene, eller fra veggen. Bor hull i trappeavsatsen med bor \varnothing 4,5 mm og monter elementene 033063, 001004 og 002040 (fig. 1).
- 33. Montering av en eventuell verneskranke på gulvet (fig. 13)**
- Bestem posisjonen til spilene på gulvet, i snitt én spile hver 28 cm og ved en avstand fra kanten på cirka 8 cm. Bor med en spiss \varnothing 10 mm og sett inn artiklene 046015 og fest dem med kjemisk harpiks (leveres ikke). Sett sammen artiklene 033063 med elementene 009002 og 005001. Sett inn verneskrankens spiler (H = 910 mm) 127014 i artiklene 033063, cirka hver meter med forsterkningsspilen 126034, og forrigle dem med elementene 001004. Fest spilene til veggen ved bruk av elementet 033010 med artiklene 008004, 011053 og 033056 (lag hull med bor \varnothing 8 mm). Avgjør lengden på håndløperne og kapp av tiloversblivende lengde. Sett sammen håndløperne 140053 til spilene med elementene 002031 ved å forene dem med artiklene 031076 og 046011 for rette vernesranker. Sett sammen eventuelle koblingsartikler 033103, 033105, 033107 og endeartiklene 033103.
34. Sett inn stålkablene i artiklene 034041 som finnes på spilene, ved å plassere artiklene 031098 og 001012 på spilene ved enden og også på en midtre spile som befinner seg mellom de to endene på siden av rekkverket. Stram kablene i en av de to endene med artiklene 031098 og 001012, og la det være igjen et

fremspring på 15 mm i henhold til festene 034041; dekk med artikkelen 034042 og 001011. Stram kablene for hånd og stram artiklene 031098 og 001012 i rekkefølge mot den andre enden av stål kabelen. Etter å ha strammet de siste artiklene 031098 og 001012 bruk teip for å dekke til kablenes endestykker for å unngå at de fliser seg opp under avkuttingen. Kutt kablene ved en avstand på 15 mm i forhold til artiklene 034041; ta bort teipen og dekk med artiklene 034042 og 001011 ved bruk av limet som følger med leveransen (fig. 1 - 11).

Sluttmontering

35. For å stive opp trappen ytterligere i de mellomliggende punktene, fester du elementene 033010 til veggen og føyer dem sammen med spilene ved hjelp av elementene 033056. Bore hull med bor \varnothing 8 mm og bruk elementene 008004, 011053, 011057, 005035 (fig. 12) (fig. 13).

Montering av rekkverket 020

36. Montere artiklene BE9 i trappetrinnenes hull med kanten vendt oppover (fig. 2).
37. Ved å starte ovenifra, sett sammen spilene 127002, med artiklene BF1 og 002040, på hjørnetrinnene med en høyde tilsvarende cirka 99 cm.
38. Kutt en tilmålt spiledele 127002 for å oppnå forbindelsesavstandsholderne for trappetrinnene. Sett inn forbindelsesavstandsholderne på siden og forrigle dem med elementene 001013 på den øvre siden og på den nedre siden.
39. Stram elementet 005008 permanent til (fig. 5).
40. Kapp til tilmålt størrelse håndløpernes segmenter 140053; sett dem sammen med artikkelen 046011 ved å legge inn artikkelen 031076. For å oppnå et optimalt feste, må håndløperen utføre en cirka 1/8 omdreining fra kontaktpunktet.
41. Fest håndløperen til spilene med artiklene 002031, hold spilene loddrett. Sett inn de rettvinklede artiklene 031061, 031071 og 031072 med skruene 012014 og 001017 for endring av retningen. Sett på endehettene 031061 på håndløperens ender med artiklene 004034 og 011069 (fig. 2) (fig. 12).
42. Fest elementet BF1 i gulvet ved den første spilen, bruk bor \varnothing 8 mm. Bruk elementene 011053, 008004 og 001004 (fig. 2). Sett sammen forsterkningselementet 046050.
43. Bestem plasseringen til de midtre spilene. Bor hull med borspiss \varnothing 4,5 mm og monter artiklene BF1 med skruen 002040.
44. Kutt de mellomliggende spilene ved en høyde som du måler til på selve trappen. Sett inn spilene i artiklene BF1, stram komponentene 001004 og fest til håndløperen med artiklene 002031; hold spilene loddrette (fig. 2) (fig. 12).

Montering av verneskranken 020

45. Skru artikkelen 033063 på ankerbolten 046036 med skruen 011038 (fig. 2). Kutt srossen 121028 ved 90 cm, monter den med festet 033149 og artiklene 011063 og 005036, sett den inn i artikkelen 033063 og fest den med elementet 001004 ved å plassere bøylen 033149 i samsvar med rekkverkets retning.
46. Plassere elementene 033146 på trappeavsatsen ved hjelp av elementene 002040 og 001004. Bor hull i trappeavsatsen med en borspiss \varnothing 4,5 mm, og hold en akseavstand på maksimum 12 cm.
47. Plassere spilene 127004 og stram elementet 001004 (fig. 2).
48. Fest den rettlinjede håndløperen 140053 ved bruk av elementene 002031 (fig. 2).
49. Det er mulig du må sette i én eller to ekstra spiler 127004, avhengig av plasseringen av og om du har vegger rundt trappeåpningen.
50. I så fall må du passe på at du har samme avstand som du har mellom de andre spilene, eller fra veggen. Bor hull i trappeavsatsen med bor \varnothing 5 mm og monter artiklene 033146, 001004 og 002040 (fig. 2).

51. Montering av en eventuell verneskranke på gulvet (fig. 14)

Bestem posisjonen til spilene på gulvet, i snitt én spile hver 12 cm og ved en avstand fra kanten på cirka 8 cm. Bor hull med borspiss \varnothing 12 mm og monter artiklene 033146 med elementene 008007. Fest den første spilen i verneskranken til veggen (H = 910 mm) ved bruk av elementet 033010 med artiklene 008004, 011053, 033056 og 031066 (lag hull med bor \varnothing 8 mm). Sett inn de resterende spilene til verneskranken (H = 910 mm) 127004 i artiklene 033146, cirka hver meter med forsterkningsspilen 126034, med artiklene 031066, og forrigle dem med elementene 001004. Sett sammen håndløperne 140053 til spilene med elementene 002031 ved å forene dem med artiklene 031076 og 046011. Sett sammen eventuelle koblingsartikler 031061, 031072, 031071 og endeartiklene 031061 (fig. 12).

Sluttmontering

52. For å stive opp trappen ytterligere i de mellomliggende punktene, fester du elementene 033010 til veggen og føyer dem sammen med spilene ved hjelp av elementene 033056 og 031066. Bore hull med bor \varnothing 8 mm og bruk elementene 008004, 011053, 011057, 005035 (fig. 12).

Suomi

VAROITUS: suorita asennus kunnolla käyttäen asianmukaisia välineitä; noudata huolellisesti asennusohjeita. Tutustu ennen asennusta voimassa oleviin paikallisiin ja kansallisiin määräyksiin, käyttökohteen mukaan (yksityinen pääasiallinen, toissijainen, toimisto, kaupat,....).

Ennen asennuksen aloittamista pura kaikki osat laatikoistaan. Aseta ne näkyviin tilavalle alustalle ja tarkista osien lukumäärä käyttäen apuna oheista osaluetteloa.

Alustava asennus

1. Asenna osat 001010 versiolle 010 tai osat 001013 versiolle 020, askelmiin 103009, 103010 ja 103011 (kuva 1) (kuva 2).
2. Mittaa huolellisesti korkeus lattiasta lattiaan, jotta voit päätellä tarvittavien välikappalelevyjien 131030 tai 131031 määrän. Jotta voit päätellä tarvittavien välilevyjen 131030 tai 131031 määrän, käytä taulukkoa 2 portaille välikappaleilla D78 (metallinen) taulukkoa 3 portaille välikappaleilla D79 (puinen) (H = korkeus, A = nousu).
Esimerkki: jos lattiasta lattiaan mitattu korkeus on 298 cm ja käytössä on portaat 13 askelmalla ja välikappaleilla D78 tarvitaan:
tarkista taulukosta 2: a) korkeutta 298 cm vastaavasti sarakkeessa H katso tarvittavien välilevyjen lukumäärä sarakkeesta A/13 eli tässä tapauksessa 40.
b) laita välilevyt peräkkäin kaikkiin välikappaleisiin D78 (ylä- ja alapuolelle) yksitellen, kunnes ne kaikki ovat paikallaan (säilytä reunassa näkyvä ruiskutuspiiste suorassa linjassa, jotta saadaan esteettisesti kauniimpi lopputulos). 1. välikappaleeseen D78 voidaan asettaa enintään 3 välilevyä. Muihin välikappaleisiin D78 voidaan asettaa enintään 5 välilevyä). Lopputulos on 3 välilevyä 1. välikappaleeseen D78 (2 yläpuolelle ja 1 alapuolelle), 4 välilevyä 2. välikappaleeseen D78 (2 yläpuolelle ja 2 alapuolelle), 3 välilevyä jäljelle jääviin yhteentoista välikappaleisiin (2 yläpuolelle ja 1 alapuolelle).
3. Asenna osat 033190, 001028, 001027, 011072, 033078 pystypinoihin 127010 siltä puolelta, jonka aukko \emptyset 3,5 mm sijaitsee 10,5 cm:n etäisyydellä ääripäästä. Asenna osat kaapelin läpiviennille 034041 pystypinoihin 127010 tuotteiden 002050 kanssa (kuva 1) (kaiteelle 010).
4. Asenna osat 033147 pystypinnaan 127002 käyttäen tuotteita 011064 ja 005036 (kuva 2) (kaiteelle 020).

Saapumistasanteen leikkaaminen

5. Porrastasanteiden leikkuulinjojen määrittämiseksi tulee:
1) mitata huolellisesti väli pohjan aukko.
2) laskea väli pohjan aukon keskipiste.
3) piirtää leikkuulinja, käyttäen apuna yhtä askelmaa oikean suunnan saamiseksi sekä yhtä pakkauspahvia laitojen kohdalleen saamiseksi, porrastasanteen alle (alapuolelle) oikealle etäisyydelle keskipisteestä eli etäisyydelle, joka puolet aiemmin mitatusta aukosta (kuva 4).
6. Leikkaa porrastasanne kuviosahalla. Ole mahdollisimman varovainen, ettei vahingoita tasoa. Poista hiomapaperilla mahdolliset reunan epätasaisuudet ja suojaa toimitetun puun mukaisella sävyllä.

Asennus

7. Päättele pylvään asento lattialla aiemmin leikatun porrastasanteen mittojen mukaan ja sijoita jalusta 023012 paikalleen (kuva 3).
8. Poraa terällä \emptyset 14 ja kiinnitä jalusta 023012+012009+022001 lattiaan osien 008001 kanssa (kuva 1) (kuva 2).
9. Ruuvaa putki 042013 jalustaan 023012 + 012009 + 022001 (kuva 1) (kuva 2) (kuva 3).
10. Aseta jalustan suojus 132017 tai 132018 putkeen 042013 (kuva 6).
11. Syötä järjestyksessä välikappaleet D78 tai D79, välikappalelevyt 131030 tai 131031, ensimmäinen askelma astinlaudat määrittelyn noususuunnan mukaisesti (kuva 5/A), välikappaleet D78 tai D79, välikappalelevyt 131030 / 131031 ja uudelleen askelma astinlaudat määrittelyn noususuunnan mukaisesti ja niin edelleen. Asettele askelmat kokoonpanon antaman asennon mukaisesti (Kuva 6).
12. Kun saavutat putken 042013 ääripään, ruuvaa kiinni osa 022003, ruuvaa kiinni seuraava putki 042013 ja jatka portaiden kokoamista (kuva 1) (kuva 7).
13. Kun saavutat putken 042013 ääripään, ruuvaa kiinni osa 022001 osaan 046036 pitäen kierteitetty aukko ylöspäin (ruuvaa osa 046036 huomioiden, että sen tulee pysyä samalla korkeudella tulotason lattian kanssa). Jatka askelmien laittamista käyttäen tasauselementtejä 023001 välikappaleessa D78 tai D79 ja välikappalelevyjä 131030 tai 131031 (kuva 7).
14. Leikkaa osa 023001 noin 3 mm:n päästä lyhyemmän osan kynnestä, työnnä se välikappaleeseen D78 tai D79 ja laita järjestyksessä välikappale D78 tai D79 ja tasanne 088002. Sijoita porrastasanne siten, että

- pieni aukko (jota tarvitaan pystypinnan läpivientiin) on askelmien tulopuolella (kuva 5).
15. Aseta osat 023035 tai 023037, 022065, 009010 ja kiristä osaa 005008 riittävästi huomioiden, että askelmien tulee vielä kiertyä (kuva 1) (kuva 2).

Porrastasanteen kiinnittäminen

16. Aseta osa 047009 välipohjan viereen. Määritä oikea asento säilyttäen noin 15 cm etäisyys porrastasanteen ulkoreunalta, suorita poraus terällä Ø 14 ja lopullinen kiinnitys osien 008001 avulla (kuva 1) (kuva 2).
17. Kiinnitä osat 047009 porrastasanteeseen käyttäen osia 011053 (suorita porrastasanteen poraus terällä Ø 4,5 mm).
18. Sijoita osat 132016 (kuva 1) (kuva 2).

Kaiteen 010 asennus (siirry kohtaan 35 mallille 020)

19. Ylhäältä aloittaen asenna pystypinnat 127010, tuotteiden 033142 ja 002040 kanssa, kulma-askelmiin korkeuden ollessa noin 97,5 cm.
20. Leikkaa määrämittaam käsijohteen 140053 pätkät; asenna ne tuotteen 046011 kanssa sijoittaen väliin tuote 031076. Parhaan kiinnitystuloksen saamiseksi käsijohteen tulee suorittaa noin 1/8 kierros kosketuspisteestä.
21. Kiinnitä käsijohde pystypinnoin tuotteiden 002031 avulla, muista säilyttää pystysuora asento. Laita kulmatuotteet 033103, 033105 ja 033107 ruuveilla 012014 ja 001017 suunnan muutoksia varten. Lisää päätytulpat 033103 käsijohteen ääripäihin tuotteiden 011069 ja 004034 kanssa, poraa terällä Ø 6 mm (kuva 1) (kuva 11).
22. Sijoita ensimmäinen pystypinna 127010; sopeuta korkeus aiemmin asennettujen pylväiden pohjalta. Laita 1. pystypinnan sisälle vahvikeosa 046050. Kiinnitä lattiaan ensimmäistä pystypinnaa vastaavasti osa 033142 suorittaen poraus terällä Ø 8 mm. Käytä osat 011053, 008004 ja 001004 (kuva 1).
23. Leikkaa määrämittaam pystypinnan 127012 osa, jotta saadaan askelmien liitännävälikkapaleet; lukitse ne osilla 001010.
24. Suorita osan 005008 lopullinen kiristys (kuva 5).
25. Syötä teräskaapelit tuotteisiin 034041, jotka ovat pystypinnoissa sijoittaen tuotteet 031098 ja 001012 pystypinnojen ääripäihin sekä myös yhteen keskellä olevaan pystypinnaan kaiteen laidan kahden ääripään välillä. Kiinnitä kaapelit yhteen kahdesta ääripäästä tuotteilla 031098 ja 001012 jättäen noin 15 mm:n ulkonema kiinnikkeisiin 034041 verrattuna; peitä tuotteilla 034042 ja 001012. Kiristä kaapelit käsin ja kiinnitä tuotteet 031098 ja 001012 peräkkäin kohti teräskaapelin toista ääripäätä. Viimeisten tuotteiden 031098 ja 001012 kiristämisen jälkeen peitä tarranauhalla kaapelien päät, jotta vältetään niiden repeytyminen leikkauksen aikana. Leikkaa kaapelit noin 15 mm etäisyydeltä tuotteista 034041; poista tarranauha ja peitä tuotteilla 034042 ja 001012 (kuva 1) (kuva 11).
26. Suorita varusteiden asennus loppuun laittaen osat BF2 pystypinnojen 127010 alaosan kulma-askelmia vastaavasti ja yläosaan sivuvälikkapaleita 127012 vastaavasti (kuva 1) (kuva 11).

Reunakaiteen 010 asennus

27. Ruuvaa kiinni tuote 033063 sidepulttiin 046036 ruuvilla 011038 (kuva 1).
28. Sijoita osat 033063 paikalleen, osien 002040 ja 001004 avulla, porrastasanteelle. Suorita porrastasanteen poraus terällä Ø 5 mm säilyttäen etäisyys, jotta voidaan asentaa vähintään neljä pystypinnaa.
29. Sijoita pystypinnat 127014 siten, että osat 033078 on suunnattu ulospäin ja kiristä osa 001004 (kuva 1).
30. Kiinnitä suora käsijohde 140053 osien 002031 avulla (kuva 1).
31. Porrastaukon asennosta ja sen ympärillä mahdollisesti olevista seinistä riippuen, voi olla tarpeen asettaa yksi tai kaksi ylimääräistä pystypinnaa 127014.
32. Kyseisessä tapauksessa tulee määrittellä tila, joka on yhtä etäällä muista pystypinnoista tai seinästä. Suorita porrastasanteen poraus terällä Ø 4,5 mm ja asenna osien 033063, 001004 ja 002040 kanssa (kuva 1).

33. Mahdollisen lattiakaiteen asentaminen (kuva 13)

- Määritä pystypinnojen asento lattialla, keskimäärin yksi joka 28 cm:n päähän ja 8 cm:n etäisyydelle reunasta. Suorita poraus terällä Ø 10 mm ja laita tuotteet 046015 kiinnittäen ne epoksihartsilla (ei toimitettu).
- Asenna tuotteet 033063 osien 009002 ja 005001 kanssa. Laita reunakaiteen pystypinnat (H= 910 mm) 127014 tuotteisiin 033063, noin joka metrin päähän vahvikepinna 126034 ja lukitse ne osilla 001004. Kiinnitä pystypinnat seinään käyttäen osaa 033010 tuotteiden 008004, 011053 ja 033056 kanssa (poraus terällä Ø 8 mm). Määrittele käsijohteen pituus ja leikkaa ylimääräinen osa. Asenna käsijohteet 140053 pystypinnoihin osien 002031 kanssa yhdistäen ne tuotteiden 031076 ja 046011 kanssa suorille reunakaiteille. Asenna mahdolliset yhdyskappaleet 033103, 033105, 033107 ja päätykappaleet 033103.
34. Syötä teräskaapelit tuotteisiin 034041, jotka ovat pystypinnoissa sijoittaen tuotteet 031098 ja 001012 pystypinnojen ääripäihin sekä myös yhteen keskellä olevaan pystypinnaan kaiteen laidan kahden ääripään välillä. Kiinnitä kaapelit yhteen kahdesta ääripäästä tuotteilla 031098 ja 001012 jättäen noin 15 mm:n

ulkonoma kiinnikkeisiin 034041 verrattuna; peitä tuotteella 034042 ja 001011. Jännitä kaapelit käsin ja kiristä tuotteet 031098 ja 001012 peräkkäin teräskaapelin toista ääripäätä kohti. Viimeisten tuotteiden 031098 ja 001012 kiristämisen jälkeen peitä tarranauhalla kaapelien päät, jotta vältetään niiden repeytyminen leikkauksen aikana. Leikkaa kaapelit noin 15 mm etäisyydeltä tuotteista 034041; poista tarranauha ja peitä tuotteilla 034042 ja 001011 käyttäen toimitettua liimaa (kuva 1 - 11).

Lopullinen asennus

35. Portaiden jäykistämiseksi edelleen välikohdissa, kiinnitä seinään osat 033010 ja yhdistä ne pystypinnoihin osien 033056 avulla. Suorita poraus terällä Ø 8 mm ja käytä osia 008004, 011053, 011057, 005035 (kuva 12) (kuva 13).

Kaiteen 020 asennus

36. Asenna tuotteet BE9 askelmien aukkoihin reuna ylöspäin käännettynä (kuva 2)
37. Ylhäältä aloittaen asenna pystypinnat 127002, tuotteiden BF1 ja 002040 kanssa, kulma-askelmiin korkeuden ollessa noin 99 cm.
38. Leikkaa määrämittaan pystypinnan 127002 osa, jotta saadaan askelmien liitäntävälikappaleet. Laita liittävät sivuvälikappaleet ja lukitse ne osilla 001013 yläpuolelle ja alapuolelle.
39. Suorita osan 005008 lopullinen kiristys (kuva 5).
40. Leikkaa määrämittaan käsijohteen 140053 pätkät; asenna ne tuotteen 046011 kanssa sijoittaen väliin tuote 031076. Parhaan kiinnitystuloksen saamiseksi käsijohteen tulee suorittaa noin 1/8 kierros kosketuspisteestä.
41. Kiinnitä käsijohde pystypinnoihin tuotteiden 002031 avulla, muista säilyttää pystysuora asento. Laita kulmatuotteet 031061, 031071 ja 031072 ruuveilla 012014 ja 001017 suunnan muutoksia varten. Lisää päätytulpat 031061 käsijohteen ääripäihin tuotteiden 004034 ja 011069 kanssa (kuva 2) (kuva 12).
42. Kiinnitä lattiaan ensimmäistä pystypinnaa vastaavasti osa BF1 suorittaen poraus terällä Ø 8 mm. Käytä osat 011053, 008004 ja 001004 (kuva 2). Asenna vahvikeosa 046050.
43. Määritä välipystypinnojen asento. Suorita poraus terällä Ø 4,5 mm ja asenna tuotteet BF1 ruuvilla 002040.
44. Leikkaa välipystypinnat korkeudelle, joka voidaan määrittää itse portailla. Laita pystypinnat tuotteisiin BF1, kiristä osat 001004 ja kiinnitä käsijohteeseen tuotteiden 002031 kanssa; muista säilyttää pystypinnat pystysuorassa asennossa (kuva 2) (kuva 12).

Reunakaiteen 020 asennus

45. Ruuvaa kiinni tuote 033063 sidepulttiin 046036 ruuvilla 011038 (kuva 2). Leikkaa paalupystypinnan 121028 pituudeksi 90 cm, asenna se kiinnikkeellä 033149 ja tuotteilla 011063 ja 005036, laita se tuotteeseen 033063 ja kiinnitä se tuotteiden 001004 kanssa asettaen jalusta 033149 kaiteen suunnan mukaisesti.
46. Sijoita osat 033146 paikalleen, osien 002040 ja 001004 avulla, porrastasanteelle. Suorita porrastasanteen poraus terällä Ø 4,5 mm säilyttäen etäisyys, joka on korkeintaan 12 cm.
47. Aseta pystypinnat 127004 ja kiristä osa 001004 (kuva 2).
48. Kiinnitä suora käsijohde 140053 osien 002031 avulla (kuva 2).
49. Porrassaukon asennosta ja sen ympärillä mahdollisesti olevista seinistä riippuen, voi olla tarpeen asettaa yksi tai kaksi ylimääräistä pystypinnaa 127004.
50. Kyseisessä tapauksessa tulee määrittellä tila, joka on yhtä etäällä muista pystypinnoista tai seinästä. Suorita porrastasanteen poraus terällä Ø 5 mm ja asenna osien 033146, 001004 ja 002040 kanssa (kuva 2).

51. Mahdollisen lattiakaiteen asentaminen (kuva 14)

Määritä pystypinnojen asento lattialla, keskimäärin yksi joka 12 cm:n päähän ja 8 cm:n etäisyydelle reunasta. Suorita poraus terällä Ø 12 mm ja asenna tuotteet 033146 osien 008007 kanssa. Kiinnitä reunakaiteen ensimmäinen pystypinna seinään (H = 910 mm) käyttäen osaa 033010 tuotteiden 008004, 011053 033056 ja 031066 kanssa (poraus terällä Ø 8 mm). Laita reunakaiteen loput pystypinnat (H= 910 mm) 127004 tuotteisiin 033146, noin joka metrin päähän vahvikepinna 126034 tuotteiden 031066 kanssa ja lukitse ne osilla 001004. Asenna käsijohteet 140053 pystypinnoihin osien 002031 kanssa yhdistäen ne tuotteiden 031076 ja 046011 kanssa. Asenna mahdolliset yhdyskappaleet 031061, 031072, 031071 ja päätykappaleet 031061 (kuva 12).

Lopullinen asennus

52. Portaiden jäykistämiseksi edelleen välikohdissa, kiinnitä seinään osat 033010 ja yhdistä ne pystypinnoihin osien 033056 ja 031066 avulla. Suorita poraus terällä Ø 8 mm ja käytä osia 008004, 011053 011057 ja 005035 (kuva 12).

TAB.2

H	A	
	10	11
214	0	
215	2	
216	4	
217	6	
218	8	
219	10	
220	12	
221	14	
222	16	
223	18	
224	20	
225	22	
226	24	
227	26	
228	28	
229	30	
230	32	
231	34	
232	36	
233	38	
234	40	
235	42	
236	44	0
237	46	2
238	48	4
239		6
240		8
241		10
242		12
243		14
244		16
245		18
246		20
247		22
248		24
249		26
250		28
251		30
252		32
253		34
254		36
255		38
256		40
257		42
258		44
259		46
260		48
261		50
262		52

H	A	
	12	13
257	0	
258	2	
259	4	
260	6	
261	8	
262	10	
263	12	
264	14	
265	16	
266	18	
267	20	
268	22	
269	24	
270	26	
271	28	
272	30	
273	32	
274	34	
275	36	
276	38	
277	40	
278	42	0
279	44	2
280	46	4
281	48	6
282	50	8
283	52	10
284	54	12
285	56	14
286		16
287		18
288		20
289		22
290		24
291		26
292		28
293		30
294		32
295		34
296		36
297		38
298		40
299		42
300		44
301		46
302		48
303		50
304		52
305		54
306		56
307		58
308		60
309		62

H	A	
	14	15
299	0	
300	2	
301	4	
302	6	
303	8	
304	10	
305	12	
306	14	
307	16	
308	18	
309	20	
310	22	
311	24	
312	26	
313	28	
314	30	
315	32	
316	34	
317	36	
318	38	
319	40	
320	42	
321	44	0
322	46	2
323	48	4
324	50	6
325	52	8
326	54	10
327	56	12
328	58	14
329	60	16
330	62	18
331	64	20
332	66	22
333	68	24
334		26
335		28
336		30
337		32
338		34
339		36
340		38
341		40
342		42
343		44
344		46
345		48
346		50
347		52
348		54
349		56
350		58
351		60
352		62
353		64
354		66
355		68
356		70
357		72

H	A	
	16	
342	0	
343	2	
344	4	
345	6	
346	8	
347	10	
348	12	
349	14	
350	16	
351	18	
352	20	
353	22	
354	24	
355	26	
356	28	
357	30	
358	32	
359	34	
360	36	
361	38	
362	40	
363	42	
364	44	
365	46	
366	48	
367	50	
368	52	
369	54	
370	56	
371	58	
372	60	
373	62	
374	64	
375	66	
376	68	
377	70	
378	72	
379	74	
380	76	
381	78	

TAB.3

H	A	
	10	11
214	20	
215	22	
216	24	
217	26	
218	28	
219	30	
220	32	
221	34	
222	36	
223	38	
224	40	
225	42	
226	44	
227	46	
228	48	
229	50	
230	52	
231	54	
232	56	
233	58	
234	60	
235	62	
236	64	22
237	66	24
238	68	26
239		28
240		30
241		32
242		34
243		36
244		38
245		40
246		42
247		44
248		46
249		48
250		50
251		52
252		54
253		56
254		58
255		60
256		62
257		64
258		66
259		68
260		70
261		72
262		74

H	A	
	12	13
257	24	
258	26	
259	28	
260	30	
261	32	
262	34	
263	36	
264	38	
265	40	
266	42	
267	44	
268	46	
269	48	
270	50	
271	52	
272	54	
273	56	
274	58	
275	60	
276	62	
277	64	
278	66	26
279	68	28
280	70	30
281	72	32
282	74	34
283	76	36
284	78	38
285	80	40
286		42
287		44
288		46
289		48
290		50
291		52
292		54
293		56
294		58
295		60
296		62
297		64
298		66
299		68
300		70
301		72
302		74
303		76
304		78
305		80
306		82
307		84
308		86
309		88

H	A	
	14	15
299	28	
300	30	
301	32	
302	34	
303	36	
304	38	
305	40	
306	42	
307	44	
308	46	
309	48	
310	50	
311	52	
312	54	
313	56	
314	58	
315	60	
316	62	
317	64	
318	66	
319	68	
320	70	
321	72	30
322	74	32
323	76	34
324	78	36
325	80	38
326	82	40
327	84	42
328	86	44
329	88	46
330	90	48
331	92	50
332	94	52
333	96	54
334		56
335		58
336		60
337		62
338		64
339		66
340		68
341		70
342		72
343		74
344		76
345		78
346		80
347		82
348		84
349		86
350		88
351		90
352		92
353		94
354		96
355		98
356		100
357		102

H	A
	16
342	32
343	34
344	36
345	38
346	40
347	42
348	44
349	46
350	48
351	50
352	52
353	54
354	56
355	58
356	60
357	62
358	64
359	66
360	68
361	70
362	72
363	74
364	76
365	78
366	80
367	82
368	84
369	86
370	88
371	90
372	92
373	94
374	96
375	98
376	100
377	102
378	104
379	106
380	108
381	110

FIG. 1

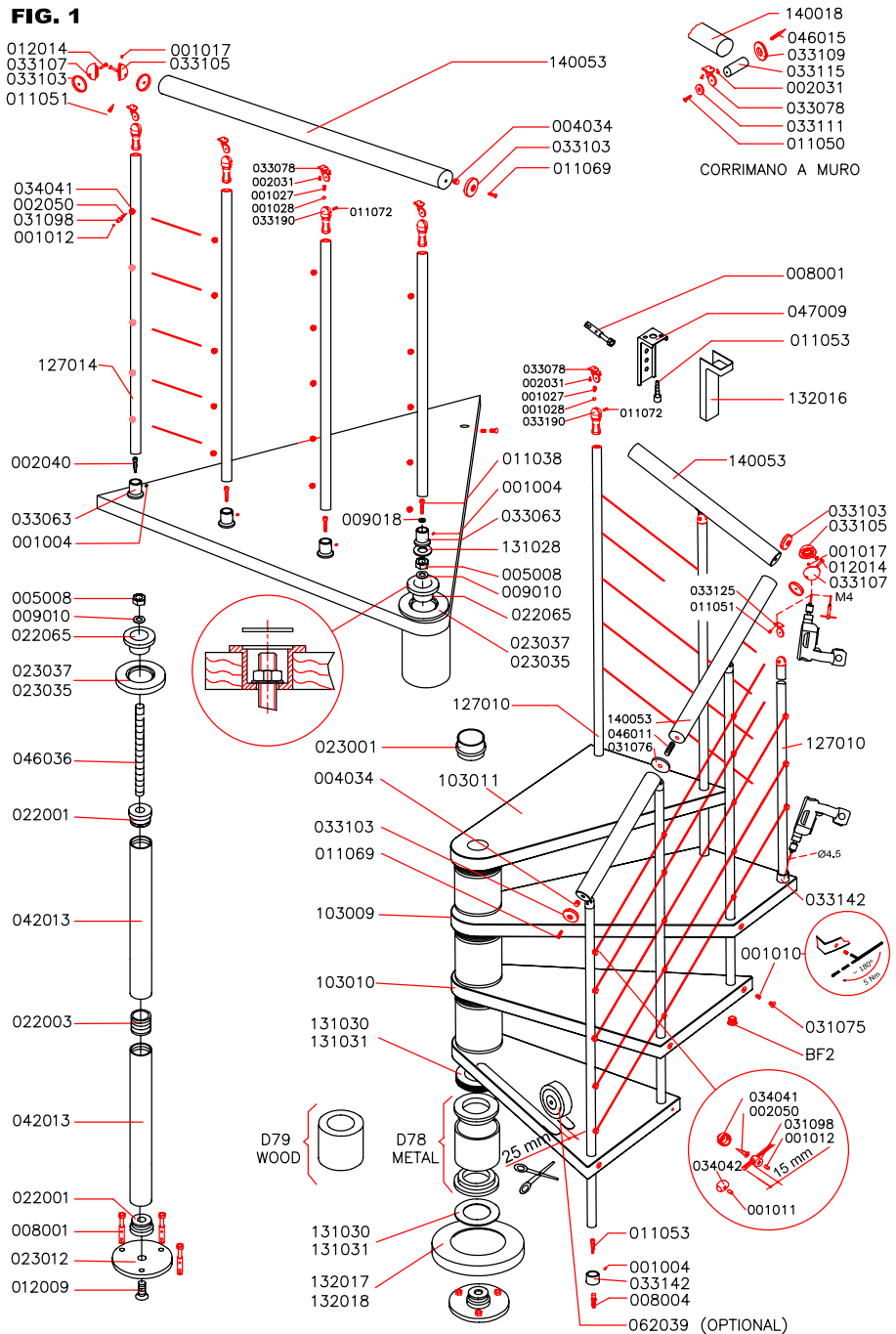

FIG. 2

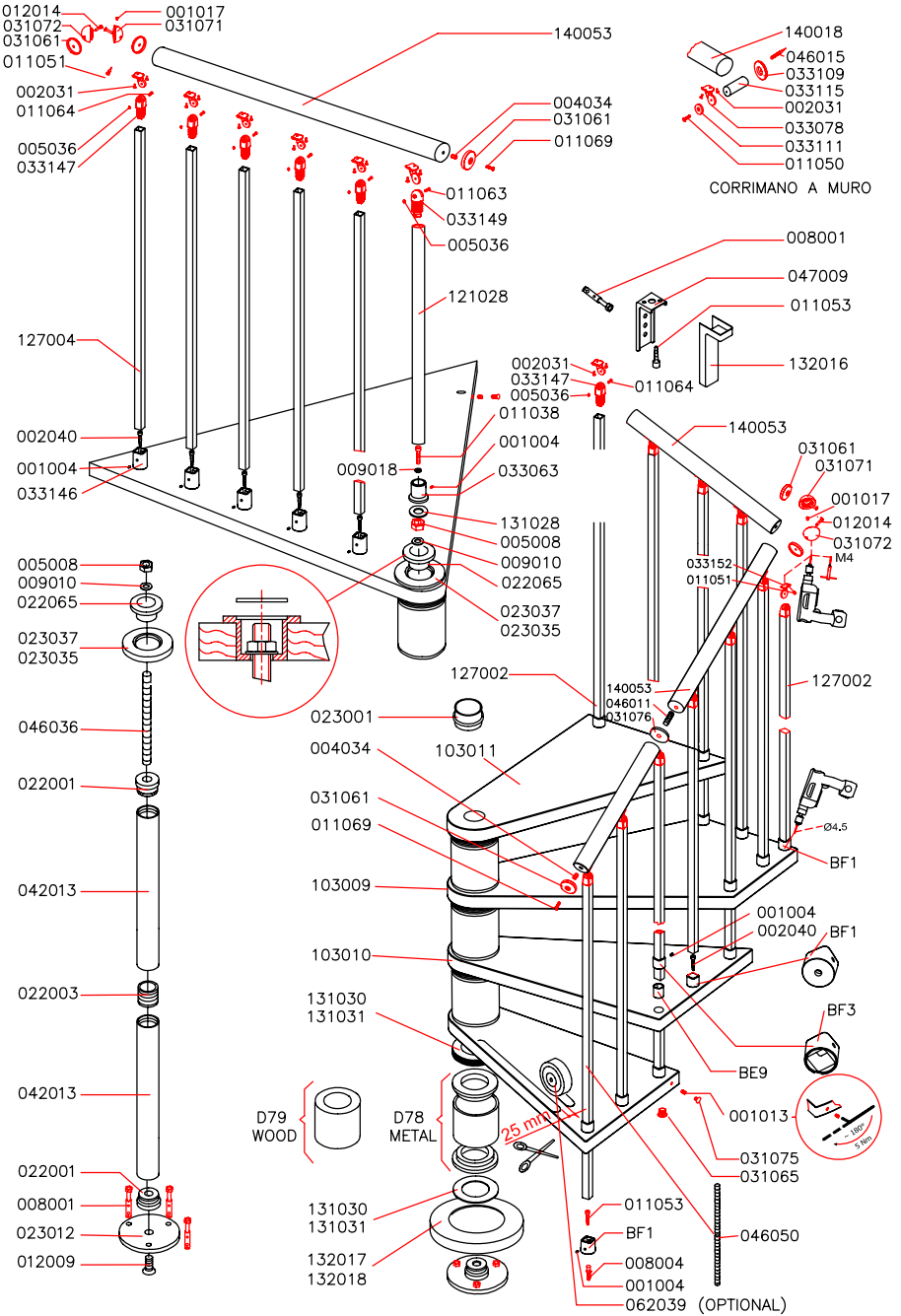

FIG. 3

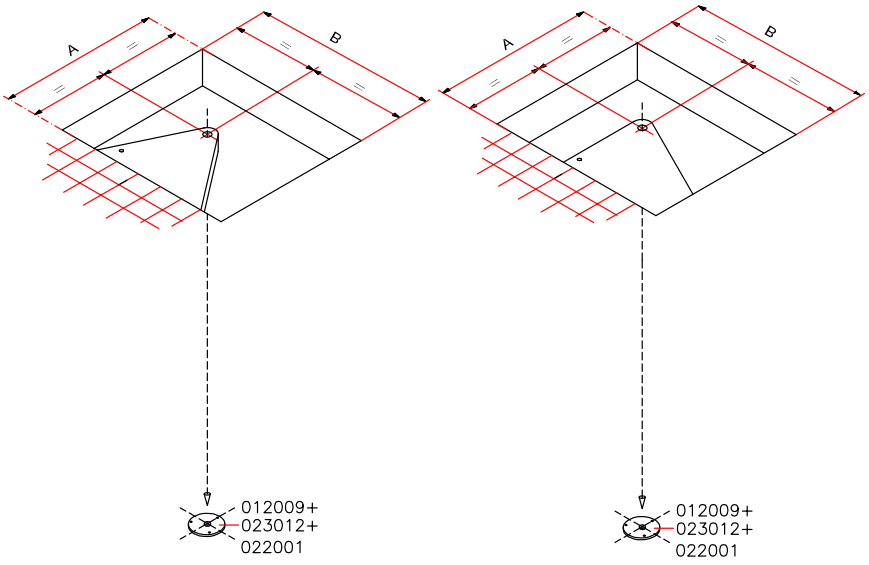

FIG. 4

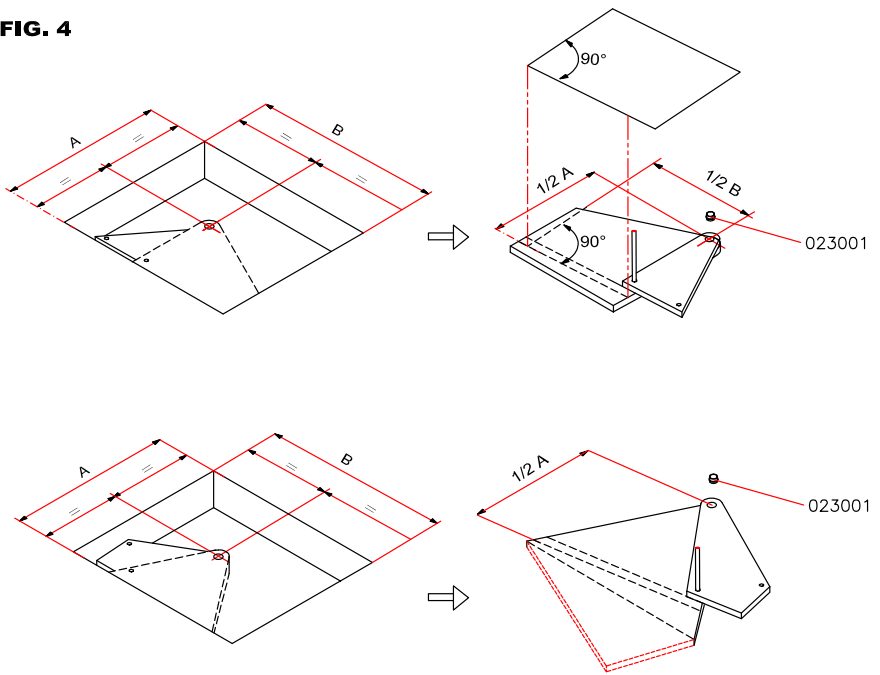

FIG. 5

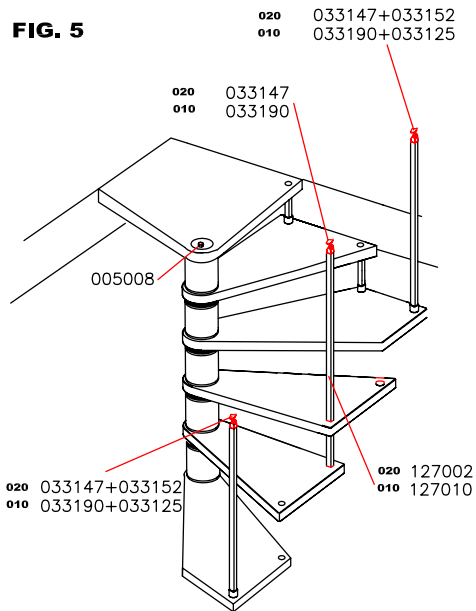

FIG. 6

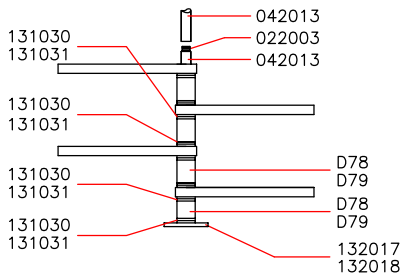

FIG. 5A

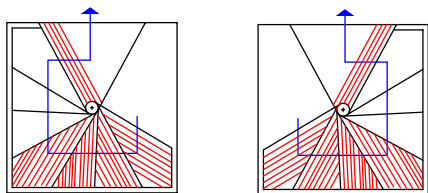

FIG. 7

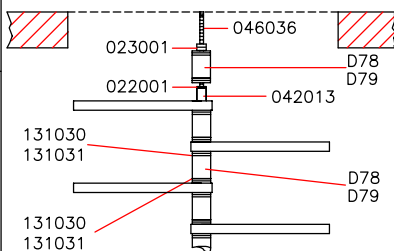

FIG. 8

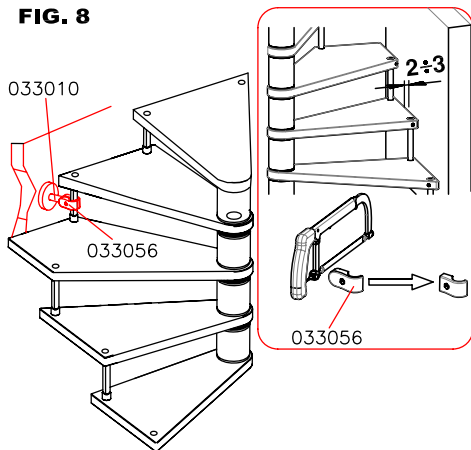

FIG. 9 10

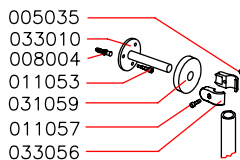

FIG. 10 20

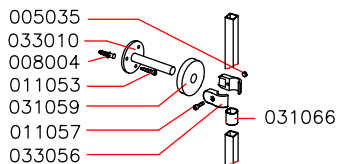

FIG. 11 010

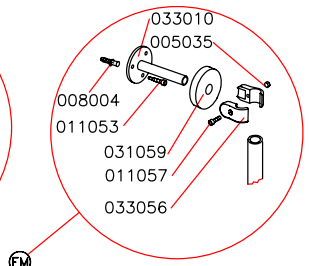
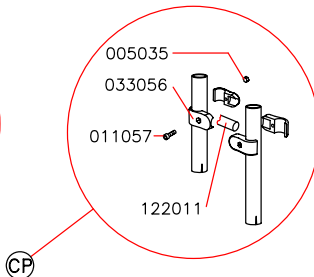
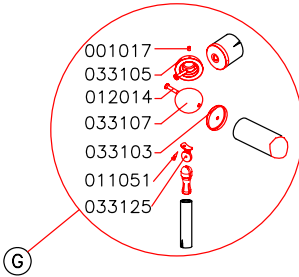
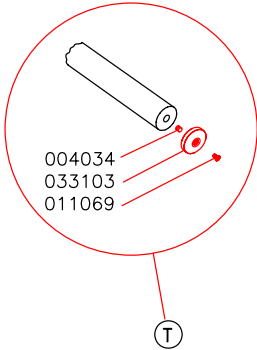
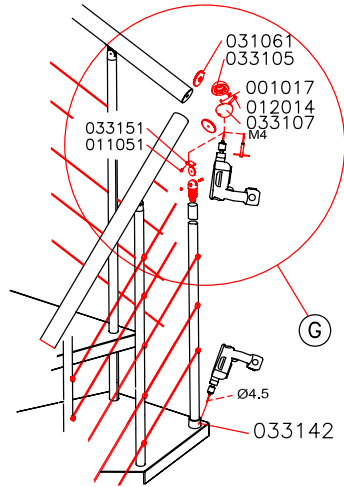
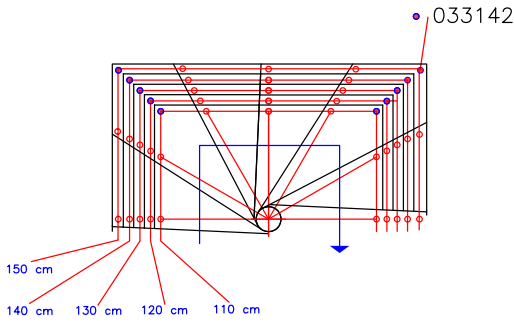
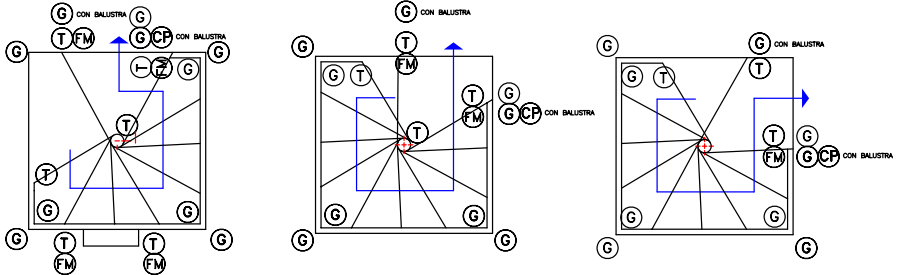

FIG. 12 020

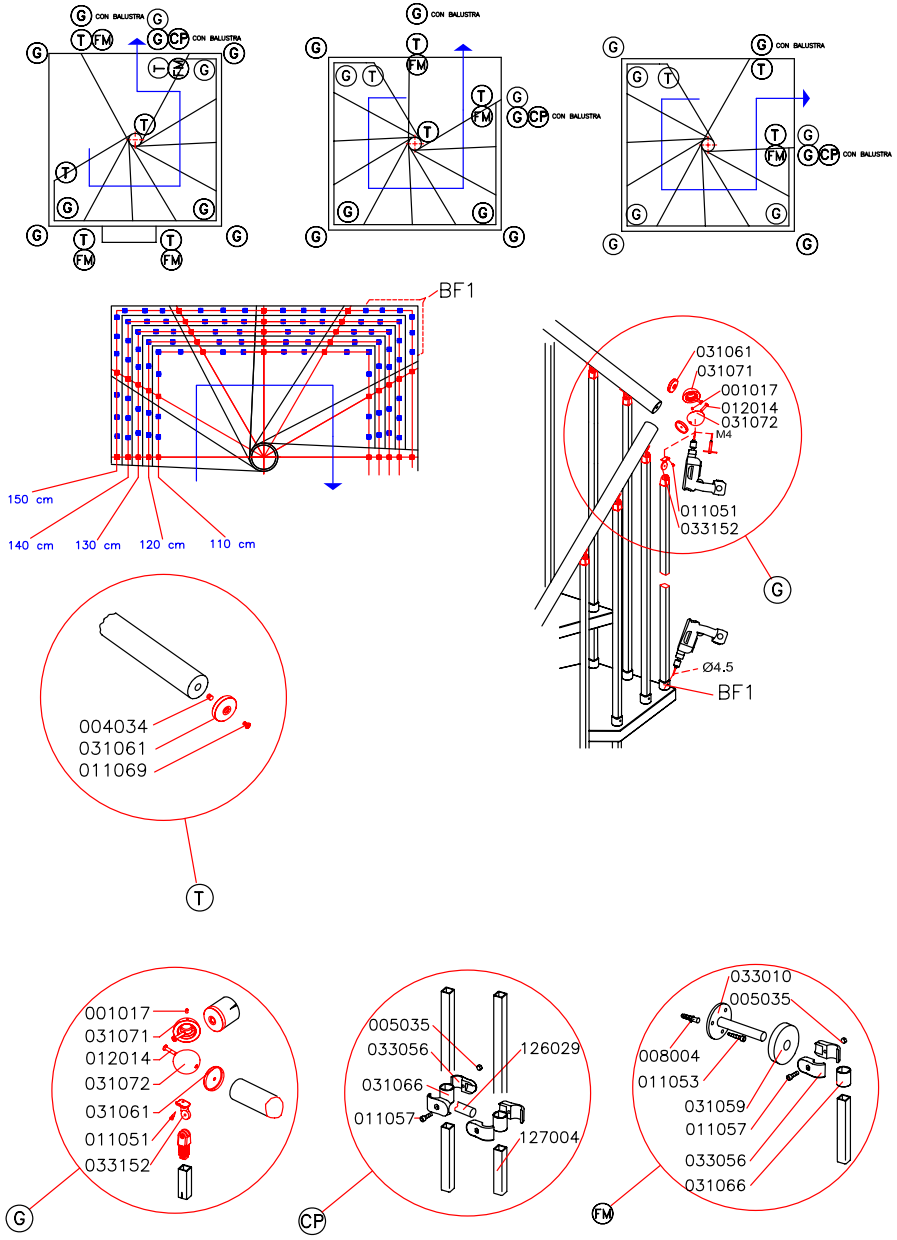

FIG. 13

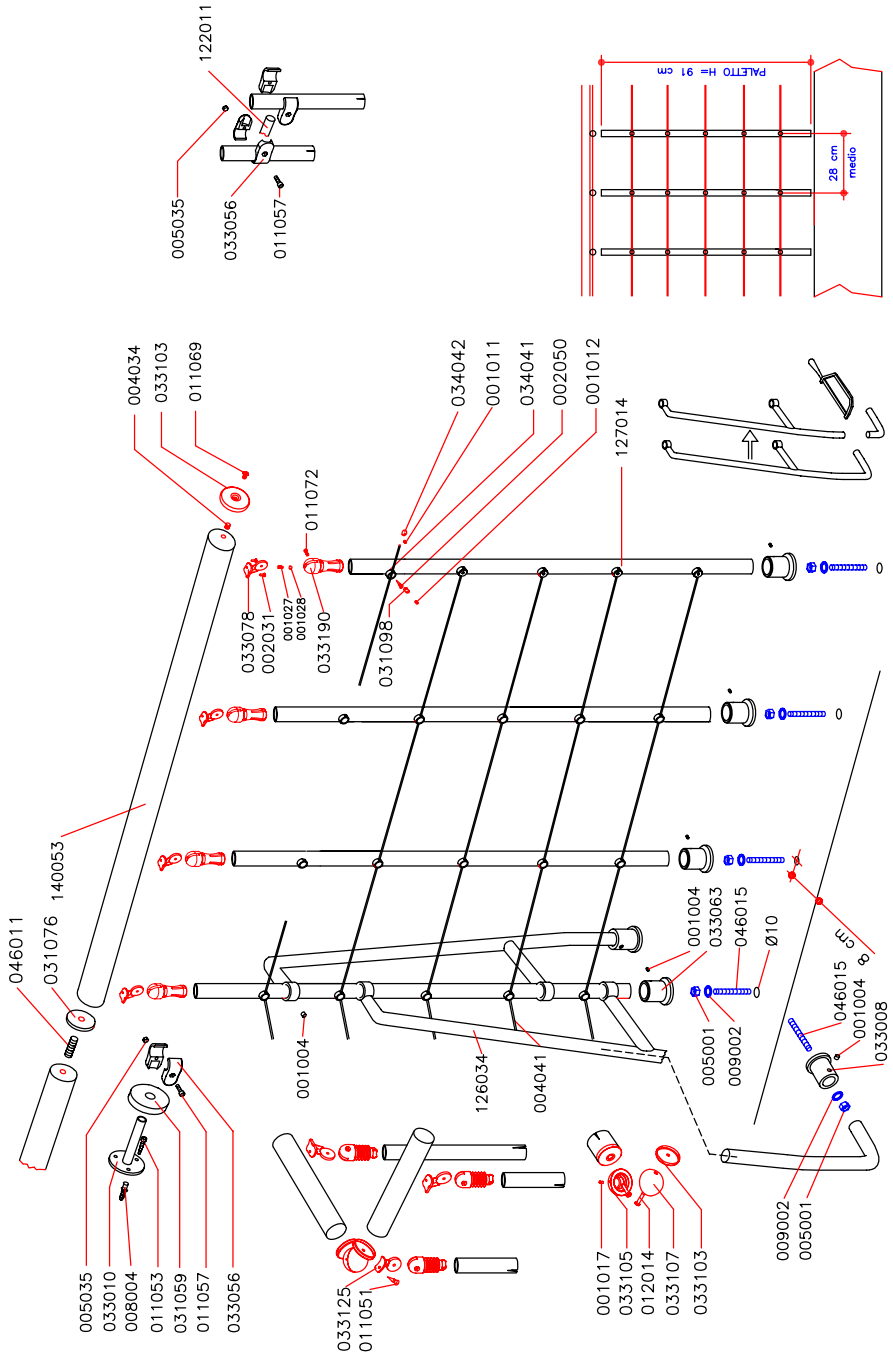
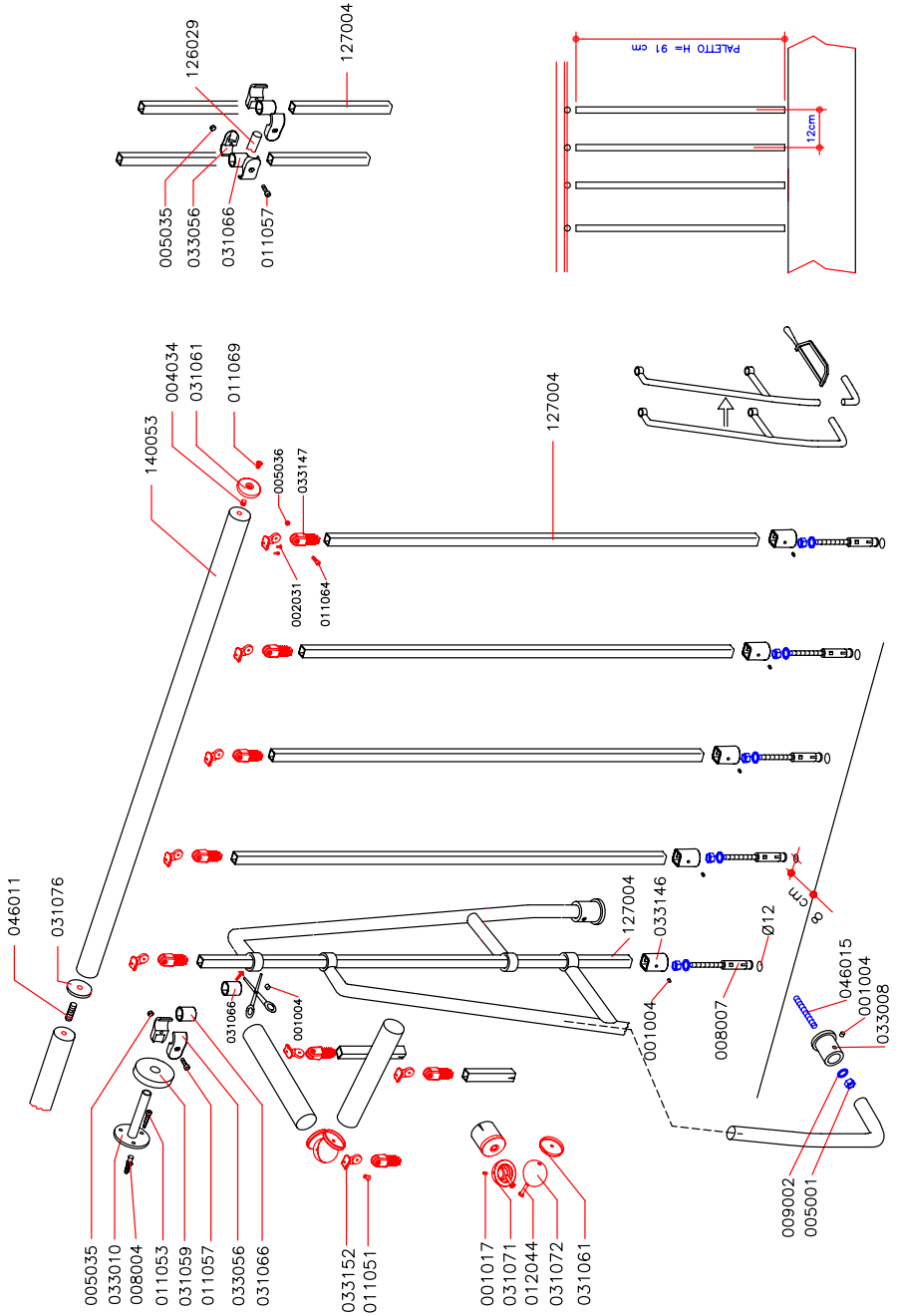

FIG. 14



genius . q

010 020 030 040 050 060 070



Italiano DATI IDENTIFICATIVI DEL PRODOTTO
English PRODUCT DETAILS
Deutsch PRODUKTEIGENSCHAFTEN
Français DONNÉES D'IDENTIFICATION DU PRODUIT
Español DATOS DE IDENTIFICACIÓN
Svenska PRODUKT DETALJER
Dansk PRODUKTETS IDENTIFIKATIONSDATA
Norsk PRODUKTINFORMASJON
Suomi TIETOJA TUOTTEESTA

fontanot®
scale di ogni tempo

GENIUS 010 Q

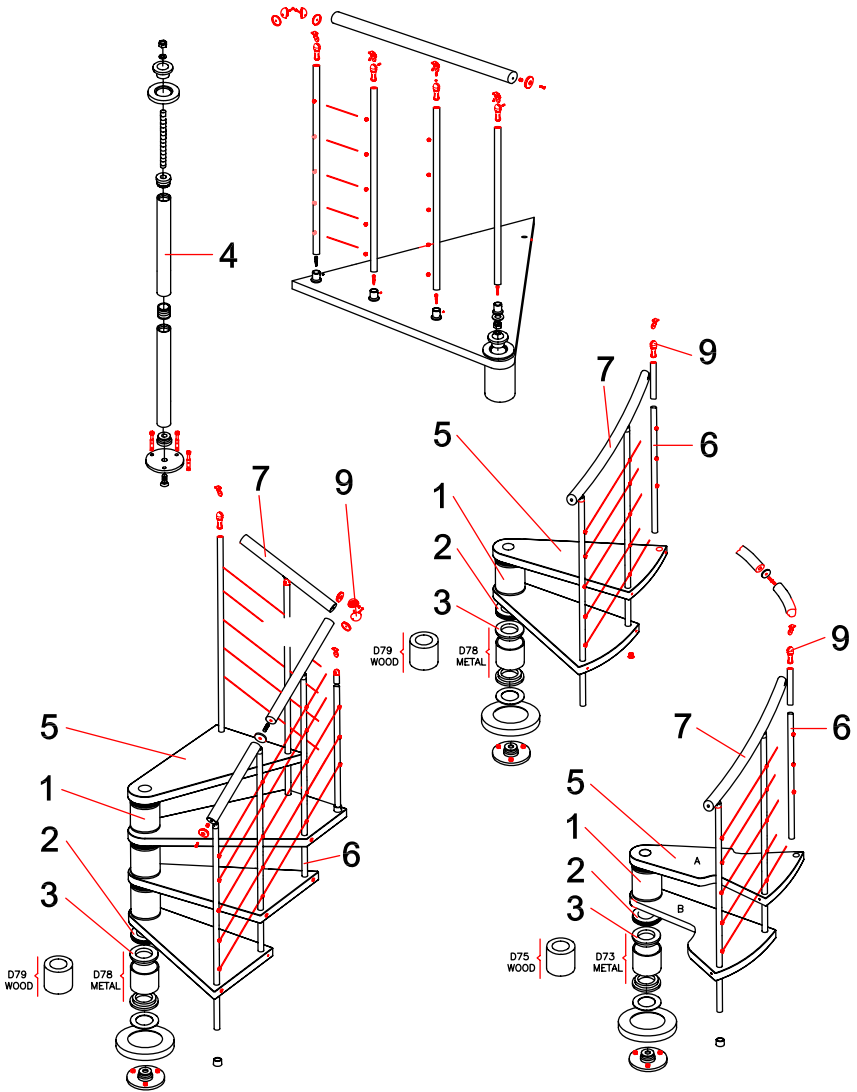

GENIUS 020 Q

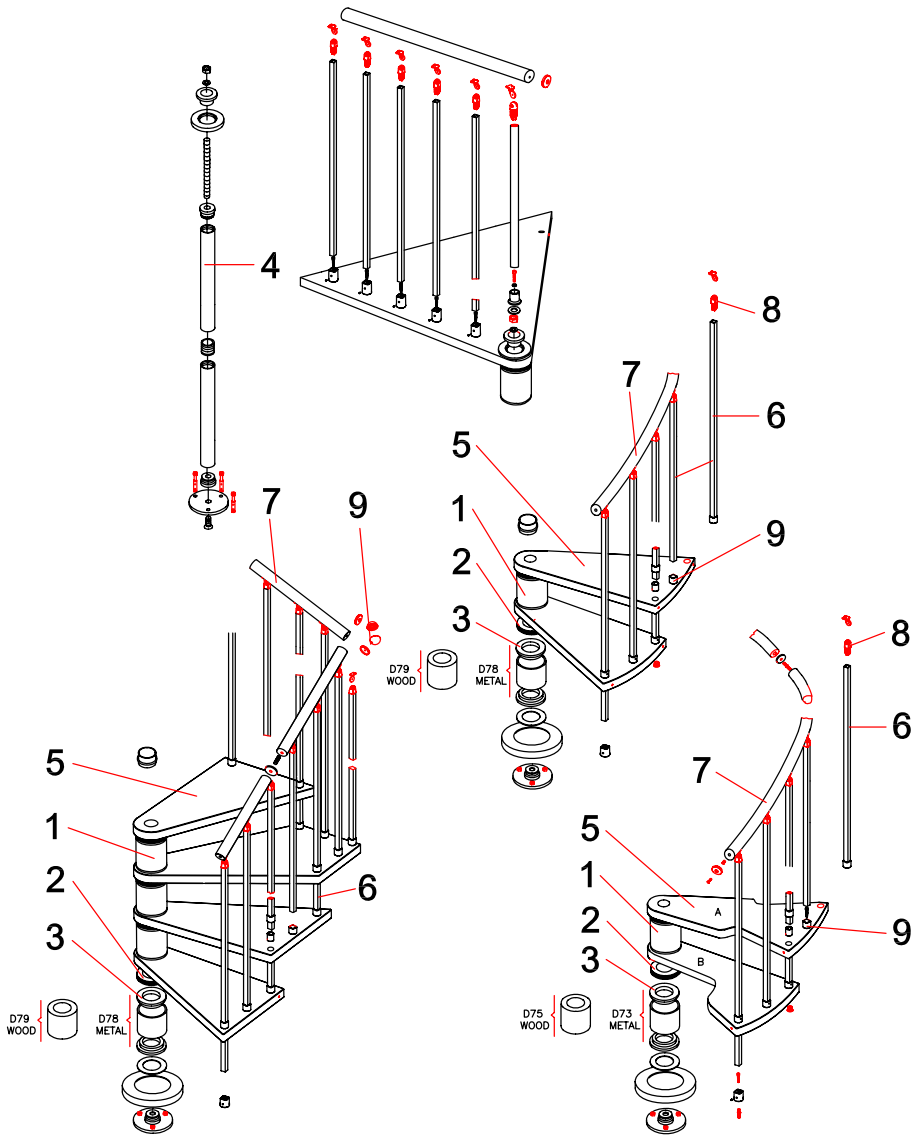

dati identificativi del prodotto

denominazione commerciale: **GENIUS 010 - 020 Q (quadra)**

tipologia: scala a chiocciola

IT

STRUTTURA

descrizione

composta da distanziali **(1)** in metallo o legno, spessori **(2)** e rondelle **(3)** in plastica impilati e compressi sul palo centrale **(4)**

materiali

distanziali: Fe 370 / faggio / frassino

rondelle e spessori: policarbonato

palo: Fe 370 zincato

finitura

distanziali ferro: verniciatura a forno con polveri epossidiche

distanziali legno: colorazione e verniciatura UV ad acqua

GRADINI

descrizione

gradini **(5)** in legno circolari o a ventaglio impilati sul palo centrale **(4)**

materiali

faggio / frassino

finitura

colorazione e verniciatura UV ad acqua

RINGHIERE

descrizione Genius 010

composta da colonnine **(6)** verticali in metallo fissate ai gradini **(5)** da un cavo in acciaio inox e da un corrimano **(7)** in legno

descrizione Genius 020

composta da colonnine **(6)** verticali in metallo fissate ai gradini **(5)** e da un corrimano **(7)** in legno

materiali

colonnine: Fe 370

corrimano: faggio / frassino

cavo: acciaio inox

fissaggi **(8)**: nylon

fissaggi **(9)**: zama

finitura

colonnine e fissaggi **(9)**: verniciatura a forno con polveri epossidiche

corrimano di legno: colorazione e verniciatura UV ad acqua

PULIZIA E MANUTENZIONE OBBLIGATORIA

Eseguire la pulizia della scala alla prima comparsa di macchie di sporco e depositi di polvere periodicamente almeno ogni 6 mesi con panno morbido inumidito in acqua e detersivi specifici non abrasivi ed aggressivi. **NON** usare mai pagliette abrasive o in ferro. Pulire ed asciugare accuratamente dopo il lavaggio con un panno in microfibra al fine di eliminare gli aloni del calcare presente nell'acqua.

Dopo circa 12 mesi dalla data di installazione, controllare il serraggio della viteria dei vari componenti. Al verificarsi di qualsiasi minimo malfunzionamento è obbligatorio effettuare una manutenzione straordinaria, da eseguire subito e a regola d'arte.

PRECAUZIONI D'USO

Evitare usi impropri e non consoni al prodotto. Eventuali manomissioni o installazioni non rispondenti alle istruzioni del produttore possono inficiare le conformità prestabilite del prodotto.

product identification data

trade name: **GENIUS 010 - 020 Q (square)**

type: spiral staircase

EN

STRUCTURE

description

composed of metal or wooden spacers **(1)**, plastic spacers **(2)** and washers **(3)** stacked and packed on the central pole **(4)**

materials

spacers: Fe 370 / beech / ash

washers and plastic spacers: polycarbonate

pole: zinc coated Fe 370

finishing

iron spacers: epoxy powder coated in furnace

wooden spacers: water-based colouring and UV painting

TREADS

description

wooden circular or fan-shaped treads **(5)** stacked on the central pole **(4)**

materials

beech / ash

finishing

water-based colouring and UV painting

RAILINGS

Genius 010 description

composed of metal vertical balusters **(6)** fixed to the treads **(5)** of a stainless steel cable and of a wooden handrail **(7)**

Genius 020 description

composed of metal vertical balusters **(6)** fixed to treads **(5)** and of a wooden handrail **(7)**

materials

balusters: Fe 370

handrail: beech / ash

cable: stainless steel

fixings **(8)**: nylon

fixings **(9)**: zamak

finishing

balusters and fixings **(9)**: epoxy powder coated in furnace

wooden handrail: water-based colouring and UV painting

OBLIGATORY CLEANING AND MAINTENANCE

Clean the treads as soon as dirt spots and dust deposits appear and at least every 6 months using a soft cloth moistened with water and specific non-abrasive and non-aggressive detergents. NEVER use abrasive scourers. After cleaning, thoroughly dry the surfaces with a microfibre cloth to remove the haloes that form because of the limestone in the water.

Approximately 12 months from the date of installation, check tightness of the screws of the various components. Should even the smallest malfunction occur, it is obligatory to immediately and professionally carry out extraordinary maintenance.

USE PRECAUTION

Avoid any improper use that is not in accordance with the product. Possible violations or installations which don't comply with the providers instructions can invalidate the agreed product conformities.

Produkteigenschaften

Handelsbezeichnung: **GENIUS 010 - 020 Q (quadratisch)**

Typ: Spindeltreppe

DE

STRUKTUR

Beschreibung

bestehend aus Holz- oder Metalldistanzhülsen **(1)**, Distanzringen **(2)** und Unterlegscheiben **(3)** aus Kunststoff um die Spindel **(4)** im Baukastensystem herum gestapelt und komprimiert

Materialien

Distanzhülsen: Fe 370 / Buche / Esche

Distanzringen und Unterlegscheiben: Polycarbonat

Spindel: Fe 370 feuerverzinkt

Ausführung

Eisen-Distanzhülsen: Ofenlackierung mit Epoxydharzpulver

Holz-Distanzhülsen: Wasserfärbung und Wasser-UV-Lackierung

STUFEN

Beschreibung

runde oder fächerförmige um die Spindel **(4)** herum gestapelte Holzstufen **(5)**

Materialien

Buche / Esche

Ausführung

Wasserfärbung und Wasser-UV-Lackierung

GELÄNDER

Beschreibung Genius 010

bestehend aus senkrechten Metallgeländersäulen **(6)** die auf den Stufen **(5)** befestigt sind, einem Edelstahlkabel und einem Holzhandlauf **(7)**

Beschreibung Genius 020

bestehend aus senkrechten Metallgeländersäulen **(6)** die auf den Stufen **(5)** befestigt sind und einem Holzhandlauf **(7)**

Materialien

Geländersäule: Fe 370

Handlauf: Buche / Esche

Kabel: Edelstahl

Befestigungen **(8)**: Nylon

Befestigungen **(9)**: Zamak

Ausführung

Geländersäule und Befestigungen **(9)**: Ofenlackierung mit Epoxydharzpulver

Holzhandlauf: Wasserfärbung und Wasser-UV-Lackierung

REINIGUNG UND VORGESCHRIEBENE INSTANDHALTUNG

Die Treppe sofort reinigen wenn Schmutzfl ecken und Staubansammlungen entstehen und sie mindestens alle 6 Monate mit einem weichen, mit Wasser und einem spezifischen, weder scheuernden, noch aggressiven Reinigungsmittel befeuchteten Lappen abzuwischen. NIEMALS scheuernde Eisenschwämme verwenden.

Nach der Feuchtreinigung mit einem Mikrofasertuch sorgfältig nachtrocknen, um die Schlierenbildung durch kalkhaltiges Wasser zu vermeiden.

12 Monate nach der Montage das Anzugsmoment der Schrauben der verschiedenen Komponenten kontrollieren. Bei Auftreten einer noch so geringen Funktionsstörung muss unbedingt sofort eine fachgerechte außerordentliche Instandhaltung durchgeführt werden.

VORSICHTSMAßNAHMEN FÜR DIE ANWENDUNG

Die falsche und unangemessene Verwendung des Produkts vermeiden. Eventuelle Beschädigungen oder nicht der Montageanleitung des Herstellers gemäße Einrichtungen können die vorgegebene Produktkonformität für ungültig erklären.

données d'identification du produit

désignation commerciale : **GENIUS 010 - 020 Q (carré)**

type : escalier en colimaçon

FR

STRUCTURE

description

composée de entretoises **(1)** en métal ou en bois, cales **(2)** et rondelles **(3)** en plastique empilées et comprimées sur le pylône centrale **(4)**

materiaux

entretoises : Fe 370 / hêtre / frêne

cales et rondelles : polycarbonate

pylône : Fe 370 galvanisé

finition

entretoises en fer : peinture à chaud avec poudres époxy

entretoises en bois : coloration et peinture UV à l'eau

MARCHES

description

marches **(5)** en bois circulaires ou en éventail empilées sur le pylône centrale **(4)**

materiaux

hêtre / frêne

finition

coloration et peinture UV à l'eau

GARDE-CORPS

description Genius 010

composé de colonnettes **(6)** verticales en métal fixées aux marches **(5)** par un câble en acier inoxydable et d'une main courante **(7)** en bois

description Genius 020

composé de colonnettes **(6)** verticales en métal fixées aux marches **(5)** et d'une main courante **(7)** en bois

materiaux

colonnettes : Fe 370

main courante : hêtre / frêne

câble : acier inoxydable

fixations **(8)** : nylon

fixations **(9)** : zamak

finition

colonnettes et fixations **(9)** : peinture à chaud avec poudres époxy

main courante en bois : coloration et peinture UV à l'eau

NETTOYAGE ET MAINTENANCE OBLIGATOIRE

Nettoyer les marches dès que des taches de saleté ou des dépôts de poussière apparaissent ; effectuer également un nettoyage périodique, tous les 6 mois, à l'aide d'un chiffon doux, humecté d'eau et de détergents spécifiques non abrasifs et non agressifs. NE JAMAIS utiliser de la paille de fer abrasive. Après lavage, nettoyer et essuyer soigneusement avec un chiffon en microfibre, afin d'éliminer les auréoles provoquées par le calcaire contenu dans l'eau.

Environ 12 mois après la date d'installation, contrôler le serrage des vis des différents composants. À la moindre défaillance, il est obligatoire d'effectuer immédiatement une maintenance corrective, dans les règles de l'art.

PRECAUTION D'UTILISATION

Éviter l'utilisation impropre et non conforme au produit. D'éventuelles alterations ou installations non correspondantes aux instructions du producteur peuvent invalider les conformités preetablies du produit.

datos de identificación del producto

denominación comercial: **GENIUS 010 - 020 Q (cuadrada)**

tipología: escalera de caracol

ES

ESTRUCTURA

descripción

compuesta por distanciadores **(1)** de metal o madera, riostras **(2)** y arandelas **(3)** de plástico apilados y comprimidos en el palo central **(4)**

materiales

distanciadores: Fe 370 / haya / fresno

riostras y arandelas: policarbonato

palo: Fe 370 cincado

acabado

distanciadores hierro: barnizado en horno con polvos epoxídicos

distanciadores madera: pintura y barnizado UV al agua

PELDAÑOS

descripción

peldaños **(5)** de madera circulares o en forma de abanico enfilados en el palo central **(4)**

materiales

haya / fresno

acabado

pintura y barnizado UV al agua

BARANDILLAS

descripción Genius 010

compuesta por barrotes **(6)** verticales de metal fijados a los peldaños **(5)** por un cable de acero inoxidable y por un pasamanos **(7)** de madera

descripción Genius 020

compuesta por barrotes **(6)** verticales de metal fijados a los peldaños **(5)** y por un pasamanos **(7)** de madera

materiales

barrotes: Fe 370

pasamanos: haya / fresno

cable: acero inoxidable

fijaciones **(8)**: nylon

fijaciones **(9)**: zamac

acabado

barrotes y fijaciones **(9)**: barnizado en horno con polvos epoxídicos

pasamanos de madera: pintura y barnizado UV al agua

LIMPIEZA Y MANTENIMIENTO OBLIGATORIO

Realizar la limpieza de la escalera en cuanto aparezcan manchas de suciedad y depósitos de polvo, y periódicamente al menos cada 6 meses, con un paño suave humedecido en agua y detergentes específicos no abrasivos ni agresivos. NO utilizar nunca lanas abrasivas o de hierro. Limpiar y secar bien después del lavado utilizando un paño de microfibra para eliminar las aureolas de cal dejadas por el agua.

Transcurridos unos 12 meses desde la fecha de instalación, comprobar que los tornillos que fijan las distintas partes sigan bien apretados. Ante el menor defecto de funcionamiento, es obligatorio realizar un mantenimiento extraordinario según las reglas del arte.

PRECAUCIONES DE USO

Evitar usos impropios y no conformes con el producto. Eventuales manipulaciones o instalaciones que no cumplan con las instrucciones del fabricante pueden menoscabar las cualidades certificadas en las pruebas de conformidad a las que previamente fue sometido el producto.

produkt detaljervarunamn: **GENIUS 010 - 020 Q (fyrkantig)**

typ: spiraltrappa

KONSTRUKTIONEN**beskrivning**

sammansatt av avståndsdelare **(1)** i metall eller trä, avståndsbrickor **(2)** och topp- och bottenbrickor **(3)** av plast. Alla delar träas över mittpelaren **(4)**

material

avståndsdelare: Fe 370/bok/ask

topp- och bottenbrickor och avståndsbrickor: polykarbonat

mittpelare: Fe 370 galvaniserad

ytbehandling

avståndsdelare i metall: ugnslackering med epoxipulver

avståndsdelare i trä: färgning och lackering med vattenbaserade UV-produkter

STEG**beskrivning**

rundade eller solfjäderformade trappsteg **(5)** i trä som man trär över mittpelaren **(4)**

material

bok/ask

ytbehandling

färgning och lackering med vattenbaserade UV-produkter

RÄCKE**beskrivning Genius 010**

sammansatt av vertikala räckesståndare **(6)** i metall monterade på stegen **(5)**, en vajer av rostfritt stål och en handledare **(7)** i trä

beskrivning Genius 020

sammansatt av vertikala räckesståndare **(6)** i metall monterade på stegen **(5)** och en handledare **(7)** i trä

material

räckesståndare: Fe 370

handledare: bok/ask

vajer: rostfritt stål

fästen **(8)**: nylonfästen **(9)**: zamakmetall**ytbehandling**räckesståndare och fästen **(9)**: ugnslackering med epoxipulver

handledare i trä: färgning och lackering med vattenbaserade UV-produkter

NÖDVÄNDIG RENGÖRING OCH UNDERHÅLL

Rengör trappan vid första smutsfläck eller när damm samlas, och regelbundet minst var 6:e månad. Rengör med en trasa fuktad med vatten och lämpligt rengöringsmedel som inte är slipande eller frätande. Använd aldrig slipande svampar eller stålull. Rengör och torka noggrant efter rengöring med en mikrofiberduk för att undvika kalkfläckar från vattnet.

Kontrollera åtdragningen av skruvarna för de olika komponenterna efter 12 månader. Vid varje typ av felfunktion är det obligatoriskt att utföra ett extra underhåll. Detta ska utföras omedelbart och på ett yrkesmannamässigt sätt.

ANVÄNDNINGSFÖRESKRIFTER

Undvik att använda produkten på ett olämpligt sätt. Eventuell mixtring eller installation som inte överensstämmer med tillverkarens anvisningar kan leda till att överensstämmelsekraven som har fastställts för produkten inte längre gäller.

produktidentifikation
handelsnavn: **GENIUS 010 - 020 Q (firkantet)**
type: spindeltrappe

DA

STRUKTUR

beskrivelse

bestående af afstandsstykker **(1)** i metal eller træ og mellemstykker **(2)** og skiver **(3)** i plastik stablet og komprimeret på midterstolpen **(4)**

materialer

afstandsstykker: Fe 370 / bøg / ask
skiver og mellemstykker: polycarbonat
stolpe: Fe 370 forzinket

finish

afstandsstykker i jern: ovnlakering med epoxypulver
afstandsstykker i træ: vandbaseret farvning og UV-lakering

TRIN

beskrivelse

runde eller vifteformede trin **(5)** i træ stablet på midterstolpen **(4)**

materialer

bøg / ask

finish

vandbaseret farvning og UV-lakering

GELÆNDERE

beskrivelse Genius 010

bestående af vertikale balustre **(6)** i metal fastgjort til trinene **(5)**, med et kabel i rustfrit stål og en håndliste **(7)** i træ

beskrivelse Genius 020

bestående af vertikale balustre **(6)** i metal fastgjort til trinene **(5)** og en håndliste **(7)** i træ

materialer

balustre: Fe 370
håndliste: bøg / ask
kabel: rustfrit stål
fastgøringer **(8)**: nylon
fastgøringer **(9)**: zamak

finish

balustre og fastgøringer **(9)**: ovnlakering med epoxypulver
håndliste i træ: vandbaseret farvning og UV-lakering

RENGØRING OG PÅBUDT VEDLIGEHOLDELSE

Trappen skal rengøres når de første tegn på tilsmudsning og af støvaflejringer fremkommer, og i hvert fald regelmæssigt for hver 6. måned med en blød klud vædet i vand og specifikke ikke ætsende eller aggressive rengøringsmidler. Der må **ALDRIG** bruges skure- eller stålsvampe. Rengør og tør omhyggeligt med en mikrofiberklud efter vask for at fjerne kalkaflejringerne, der findes i vandet.

Efter ca. 12 måneder fra installationsdatoen, kontrolleres fikseringen på de forskellige komponenters skruer. I tilfælde af en hvilken som helst fejlfunktion, er det påbudt at udføre en ekstraordinær vedligeholdelse, der bør udføres omgående og i overensstemmelse med bedste praksis.

FORHOLDSREGLER VED BRUG

Undgå ukorrekt brug, som produktet ikke er beregnet til. Eventuelle ændringer eller installationer, som ikke stemmer overens med producentens anvisninger, kan påvirke produktets overensstemmelse som fastsat inden brug.

produktinformasjon

produktnavn: **GENIUS 010 - 020 Q (S plan)**

type: spiraltrapp

NO

STRUKTUR

beskrivelse

sammensatt av avstandsholdere **(1)** i metall eller tre, avstandsstykker **(2)** og mellomleggsskiver **(3)** i plast, stablet lagvis og komprimert på modulens midtstolpe **(4)**

materialer

avstandsholdere: Fe 370/bøk/ask

mellomleggsskiver og avstandsstykker: polykarbonat

stolpe: Fe 370 galvanisert

finish

avstandsholdere i jern: ovnslakkert med epoksy pulver

avstandsholdere i tre: farging og vannbasert UV-maling

TRAPPETRINN

beskrivelse

sirkelformede eller vifteformede trappetrinn **(5)** i tre, stablet lagvis på midtstolpen **(4)**

materialer

bøk/ask

finish

farging med vannbasert UV-maling

REKKVERK

beskrivelse Genius 010

sammensatt av loddrette spiler i metall **(6)**, festet i trappetrinnene **(5)** med en kabel i rustfritt stål og en håndløper **(7)** i tre

beskrivelse Genius 020

sammensatt av loddrette spiler i metall **(6)** som er festet i trappetrinnene **(5)**, og av en håndløper **(7)** i tre

materialer

spiler: Fe 370

håndløper: bøk/ask

kabel: rustfritt stål

fester **(8)**: nylon

fester **(9)**: zama

finish

spiler og fester **(9)**: ovnslakkert med epoksy pulver

håndløper i tre: farging og vannbasert UV-maling

RENGJØRING OG NØDVENDIG VEDLIKEHOLD

Rengjør trappen straks det oppstår flekker eller støvansamlinger. Trappen må dessuten rengjøres jevnlig minst hver 6. måned med en myk klut fuktet med vann og spesielle milde rengjøringsmidler som ikke lager riper. Bruk IKKE regngjøringssvamper med slipeeffekt eller stålull. Skyll og tørk omhyggelig med en mikrofiberklut etter rengjøringen, slik at alle kalkholdige vannflekker fjernes.

Kontrollere etter ca. 12 måneder fra installasjonen, at skruene i de forskjellige komponentene er korrekt strammet. Så snart man oppdager den minste funksjonsfeil må det utføres et forskriftsmessig ekstraordinært vedlikeholdsinngrep.

FORHOLDSREGLER VED BRUK

Unngå uriktig og uegnet bruk av produktet. Eventuelle endringer eller installasjoner som ikke er i samsvar med produsentens anvisninger vil kunne medføre at de forhåndsdefinerte produktkonformitetene ugyldiggjøres.

tuotteen tunnistetiedot

kauppanimi: **GENIUS 010 - 020 Q (neliömäinen)**

tyyppi: kierreporras

FI

RUNKO

kuvaus

koostuu metallisista tai puisista välikappaleista**(1)** , täytelevyistä **(2)** ja aluslaatoista **(3)** , jotka ovat muovia ja jotka kasataan sekä painetaan keskipylyväeseen **(4)**

materiaalit

välikappaleet: Fe 370 / pyökki / saarni

aluslaatat ja täytelevyt: polykarbonaatti

pylväs: sinkitty Fe 370

viimeistely

metalliset välikappaleet: epoksijauhemaalaus uunissa

puiset välikappaleet: värjäys ja maalaus (UV, vesipohjainen)

ASKELMAT

kuvaus

puiset kaarevat tai viuhkanmuotoiset askelmat **(5)** pinottu keskipylyväeseen **(4)**

materiaalit

pyökki / saarni

viimeistely

värjäys ja maalaus (UV, vesipohjainen)

KAITEET

kuvaus - Genius 010

koostuu askelmiin **(5)** kiinnitetyistä metallisista pystypinnoista **(6)** sekä ruostumatonta terästä olevasta kaapelista ja puisesta käsijohteesta **(7)**

kuvaus - Genius 020

koostuu askelmiin **(5)** kiinnitetyistä metallisista pystypinnoista **(6)** sekä puisesta käsijohteesta **(7)**

materiaalit

pystypinnat: Fe 370

käsijohde: pyökki / saarni

kaapeli: ruostumaton teräs

kiinnikkeet **(8)**: nailon

kiinnikkeet **(9)**: zamak

viimeistely

pystypinnat ja kiinnikkeet **(9)**: epoksijauhemaalaus uunissa

puiset käsijohteet: värjäys ja maalaus (UV, vesipohjainen)

PAKOLLINEN PUHDISTUS JA YLLÄPITO

Huolehdi portaiden puhdistuksesta ensimmäisten likatahrojen tai pölyjäämien ilmestyessä sekä säännöllisin väliajoin vähintään joka 6. kuukausi liinalla, joka on kostutettu miedon hankaamattoman pesuaineen ja veden muodostamassa liuoksessa. ÄLÄ koskaan käytä hankaavia tai metallisia sieniä. Puhdista ja kuivaa huolellisesti pesun jälkeen mikrokuituliinalla, jotta poistetaan vesijäämien aikaansaamat kalkkiläikät.

Noin 12 kuukauden kuluttua asennuksesta tarkista, että kaikki eri osien ruuvit ja mutterit ovat tiukalla. Mikäli havaitaan pienikin toimintahäiriö, on pakollista suorittaa ennakoimaton huolto, välittömästi ja tarvittavat toimenpiteet kunnolla suorittaen.

KÄYTÖN VAROTOIMET

vältä tuotteen sopimatonta käyttöä. Mahdolliset väärinkäytökset tai asennukset, jotka eivät vastaa valmistajan ohjeita, voivat aiheuttaa sen, ettei tuote vastaa sen ilmoitettuja ominaisuuksia.

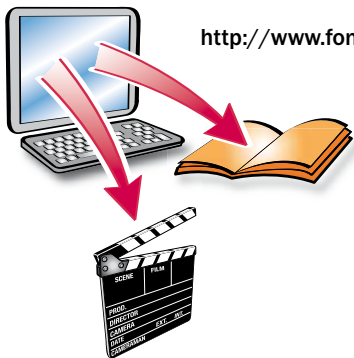

<http://www.fontanot.it/123456>



Q
010-020

D.U.M.
08/2015

fontanot®

Fontanot S.p.A.
Sede legale ed amministrativa
via P Paolo Pasolini, 6
47853 Cerasolo AUSA
Rimini, Italy

tel. +39.0541.90.61.11
fax +39.0541.90.61.24
info@fontanot.it
www.fontanot.it

cod. 066349000

Design: Centro Ricerche Fontanot

ADMEMBER

Sistema aziendale Fontanot S.p.A.
certificato CSQ ISO-9001

